

# Мобильная стойка

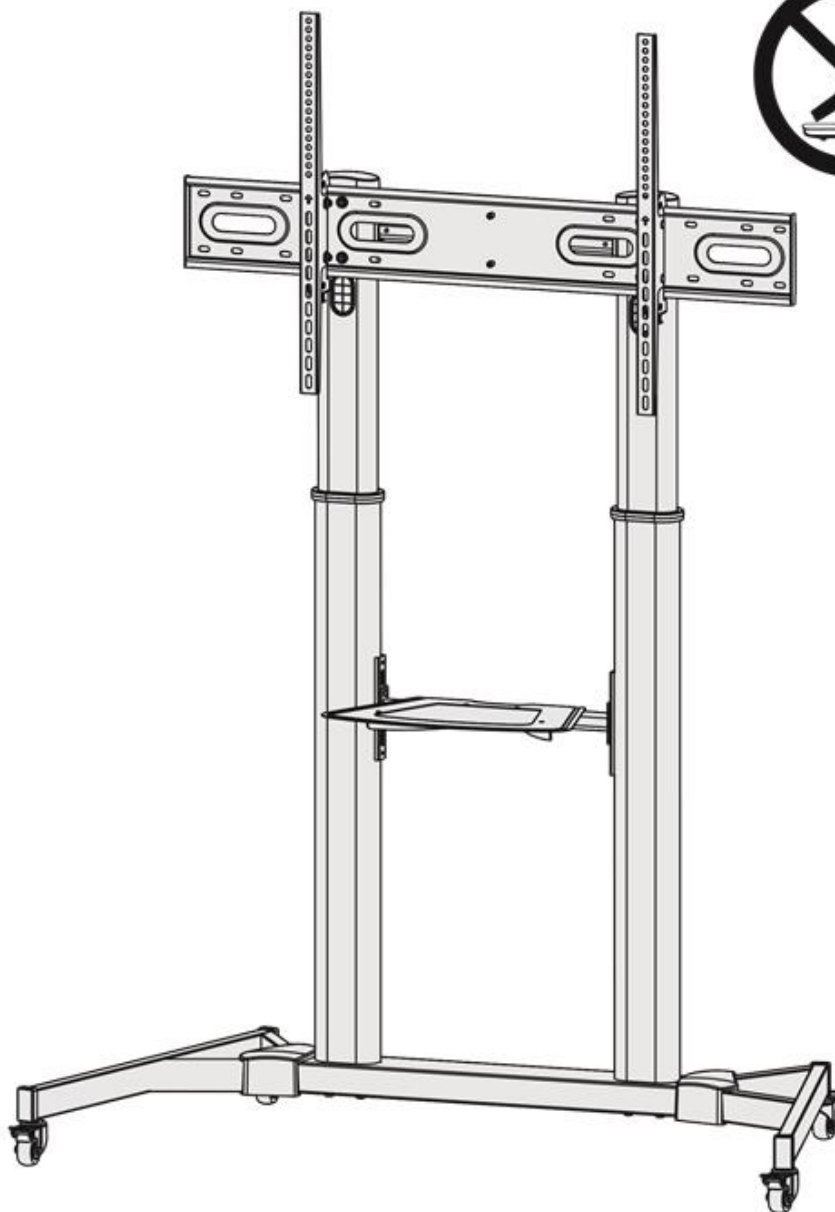

Не допускается вставать на основание стойки или создавать нагрузку сверх стандартных ограничений.



## ИНСТРУКЦИЯ ПО СБОРКЕ

200x200/400x200  
300x300/400x400  
600x400/800x400  
800x600/1000x600

100"  
МАКС



ТВ

100 кг



DVD

5 кг

**ВНИМАНИЕ:** Во избежание получения травм и порчи оборудования не превышайте предельно допустимый вес!

**ВНИМАНИЕ:** Перед сборкой прочитайте инструкцию до конца.

## ПРЕДУПРЕЖДЕНИЕ

- Приступайте к сборке только после тщательного ознакомления с данной инструкцией. При возникновении любых вопросов, связанных с инструкцией, обратитесь к своему дистрибьютору.
- Данная стойка была разработана ТОЛЬКО для установки и использования в соответствии с данной инструкцией. Неправильная установка данного продукта может привести к порче имущества или серьезным травмам.
- Данный продукт должен быть установлен человеком, полностью понимающим данную инструкцию и имеющим хотя бы минимальные представления о механике и сборке изделий.
- Убедитесь, что поверхность, на которую ставится стойка, выдержит общий вес изделия и всех установленных на него компонентов.
- Используйте механическое подъемное устройство или попросите другого человека помочь вам в подъеме и установке оборудования.
- Затягивайте винты сильно, но не срывайте их. Срыв винтов может повредить компоненты стойки и сильно снижает их несущую способность.
- Данный продукт предназначен только для использования внутри помещения. Использование вне помещения может привести к порче стойки и травмам.

### Необходимо для успешной установки



### Список деталей

**ВАЖНО:** Перед сборкой проверьте наличие всех деталей согласно списку. В случае обнаружения нехватки деталей или их дефекта свяжитесь с вашим дистрибьютором для замены деталей.



Левая пластиковая  
крышка  
А



Правая пластиковая  
крышка  
В



Средняя  
опора  
С

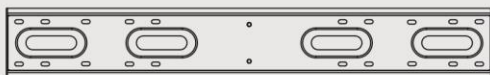

Универсальная пластина  
D



Верхняя крышка  
Е



Заглушка кабель  
канала  
F



Полка для DVD  
G

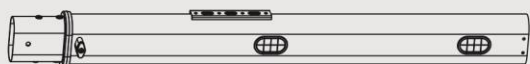

Левая вертикальная опора  
H

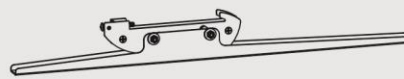

Левый адаптер кронштейна  
I

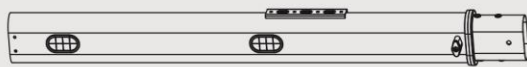

Правая вертикальная опора  
J

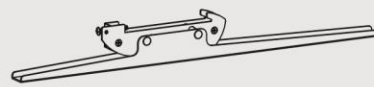

Правый адаптер кронштейна  
K



Поперечная штанга  
L



Опорная штанга  
M



Левое основание  
N



Правое основание  
O



Гайкабарашек  
P



Гайкабарашек  
Q

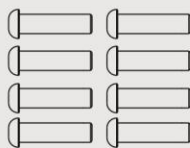

M8x30  
R

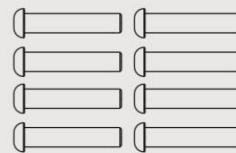

M8x40  
S



M6x14  
T



M6x25  
U



M6x14  
V



M6x8  
W

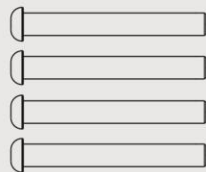

M8x65  
X

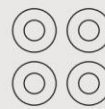

Шайба D8  
Y



Шестигранный  
ключ 5 мм  
Z



Гаечный  
ключ  
A1

## Упаковка M



M5x14  
M-A



M6x14  
M-B

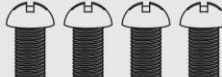

M8x20  
M-C

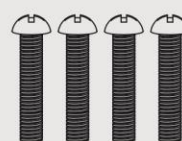

M6x30  
M-D

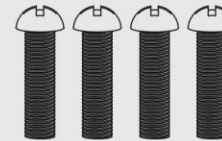

M8x30  
M-E

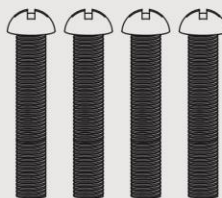

M8x50  
M-F

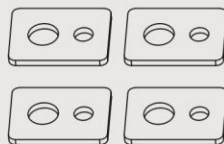

Шайба  
M-G

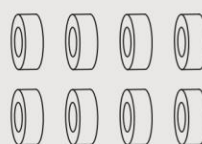

Малое кольцо  
M-H

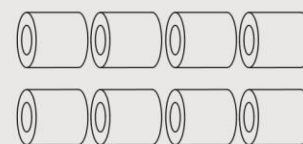

Большое кольцо  
M-I

## 1. Сборка основания

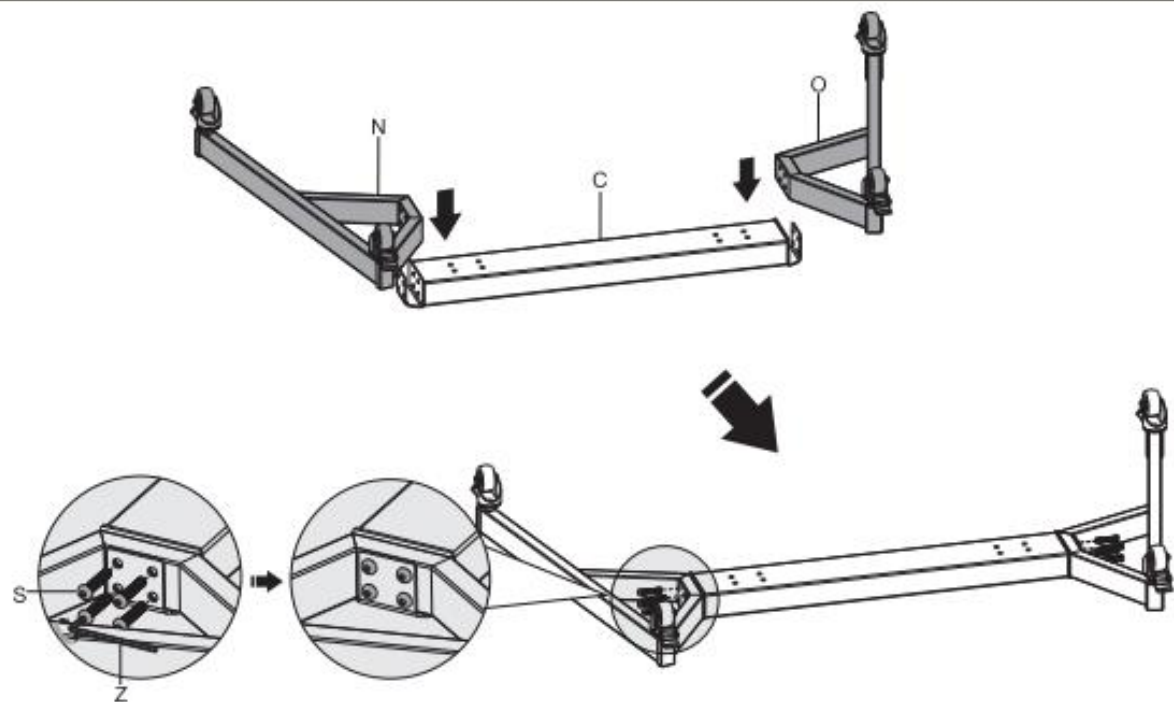

Прикрепите правую опору к средней опоре и закрепите винтами (S). Повторите этот шаг для левой опоры.

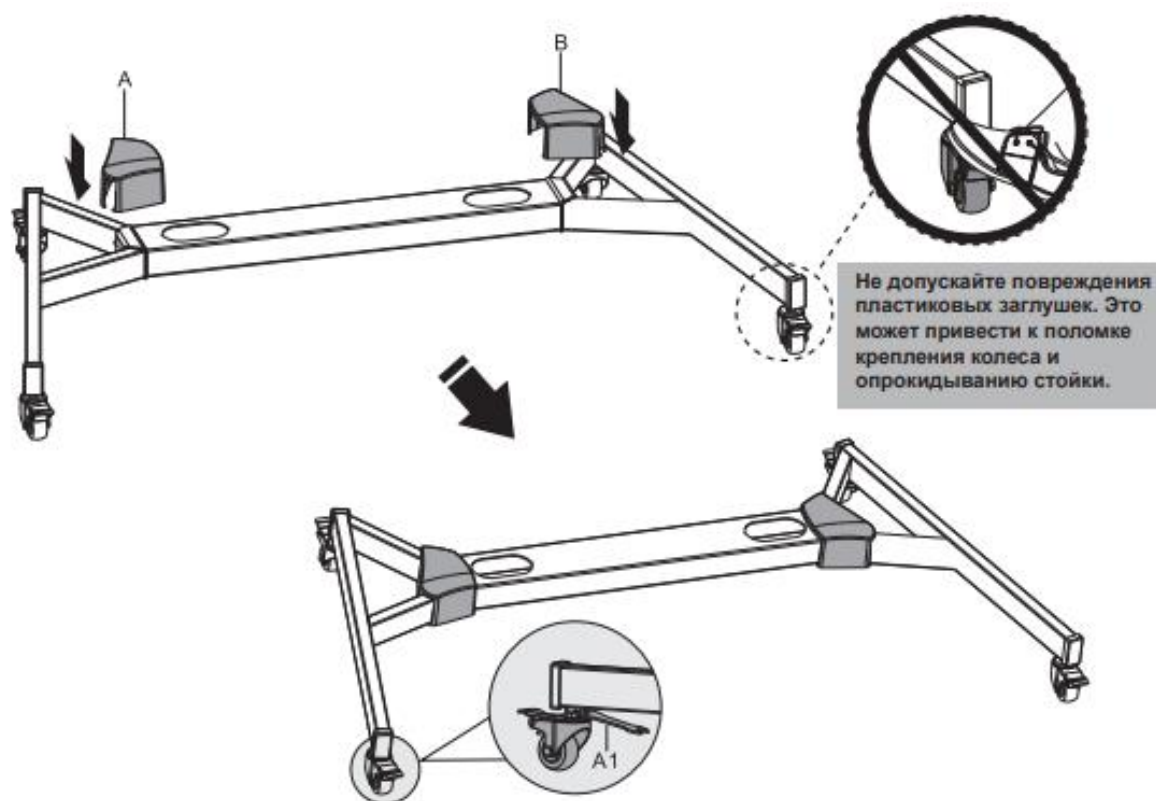

**ВНИМАНИЕ:** Во избежание случайного движения конструкции во время сборки заблокируйте ролики при помощи тормоза. Высоту каждого ролика можно настроить индивидуально. Ослабьте немного гайку для того, чтобы поднять или опустить основание.

## 2. Установка вертикальных опор на основание

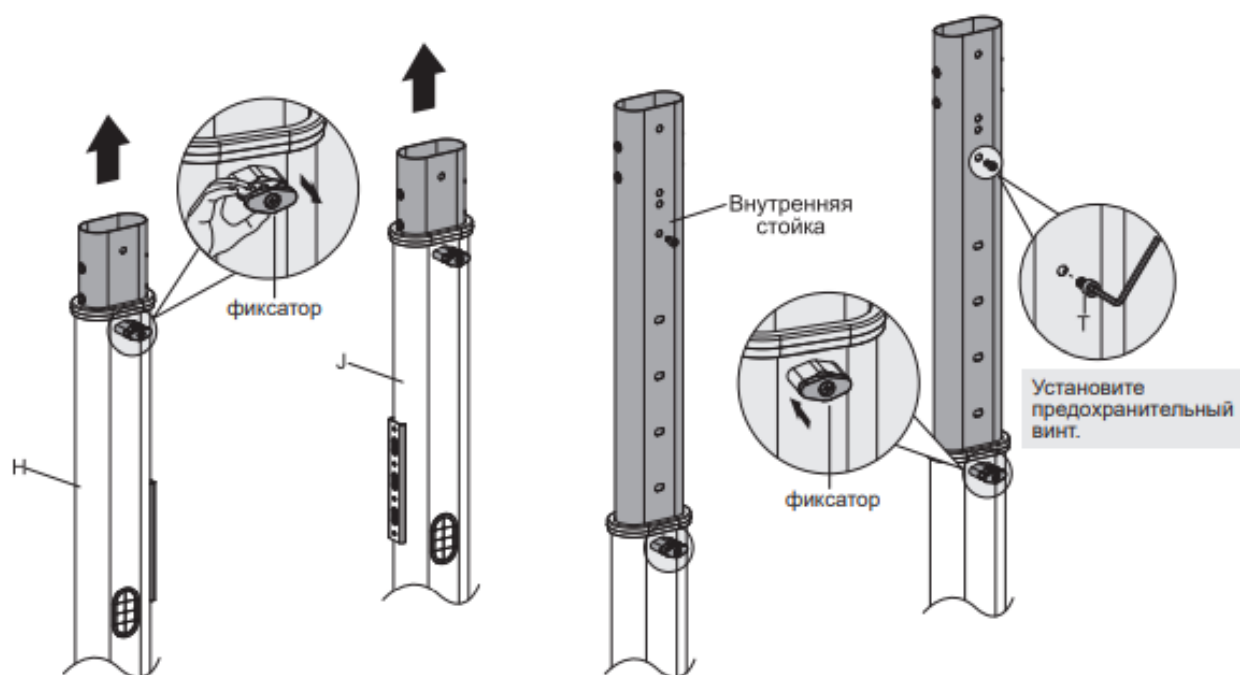

Потяните фиксатор на себя для разблокировки возможности изменения высоты ТВ. После окончания регулировки отпустите фиксатор и убедитесь в том, что он зафиксировался в соответствующем пазе.

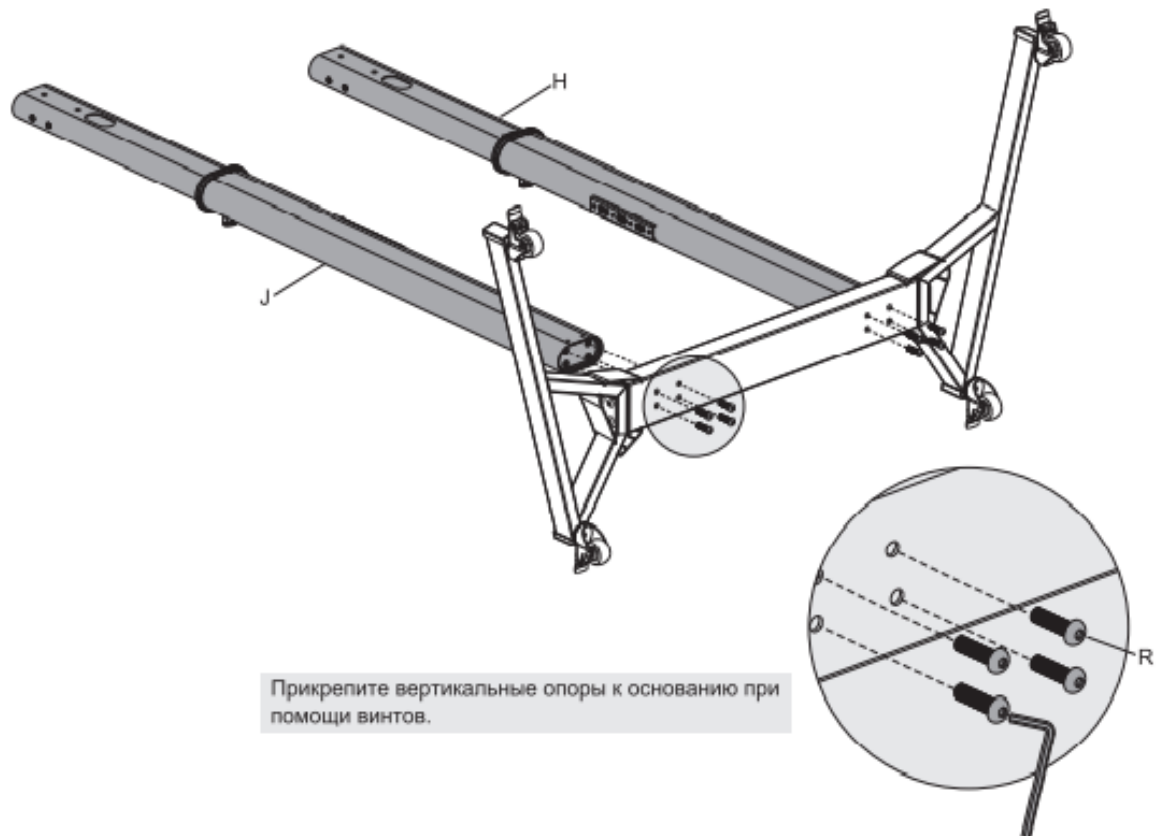

### 3. Установка поперечной штанги

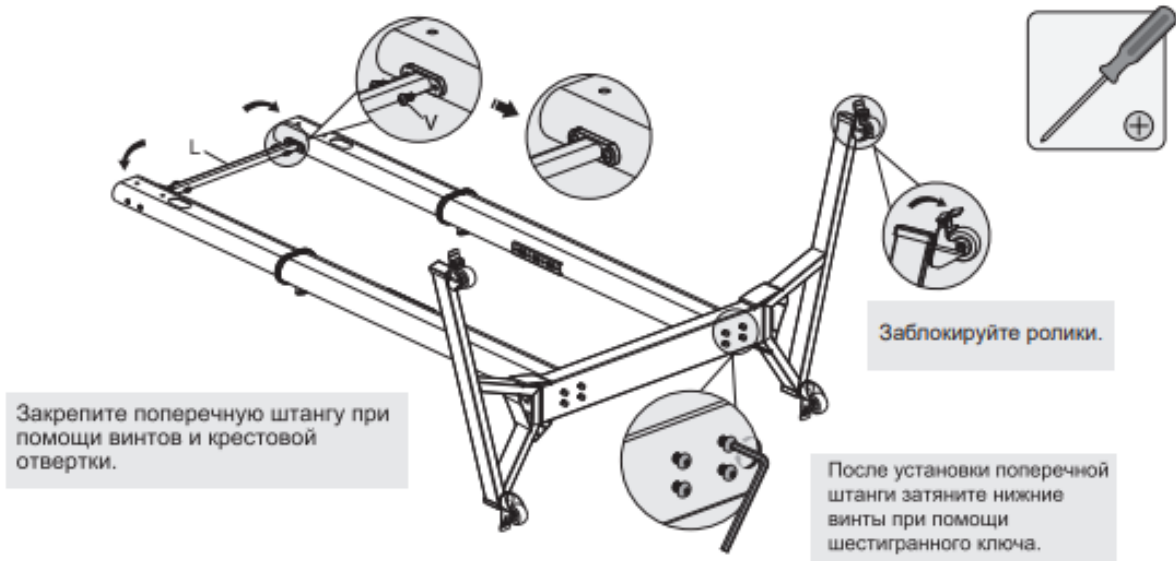

### 4. Установка заглушек кабель канала

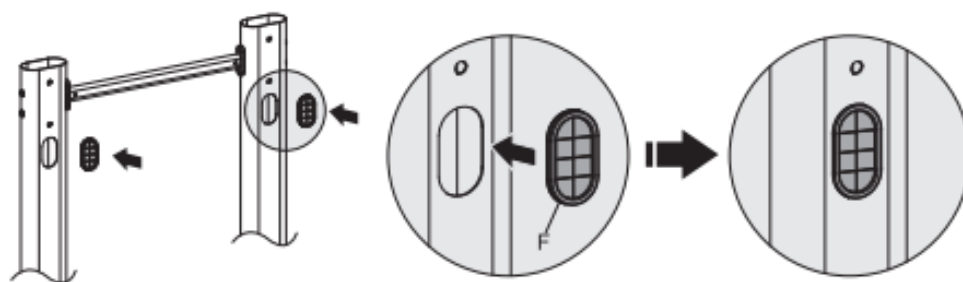

### 5. Установка универсальной пластины

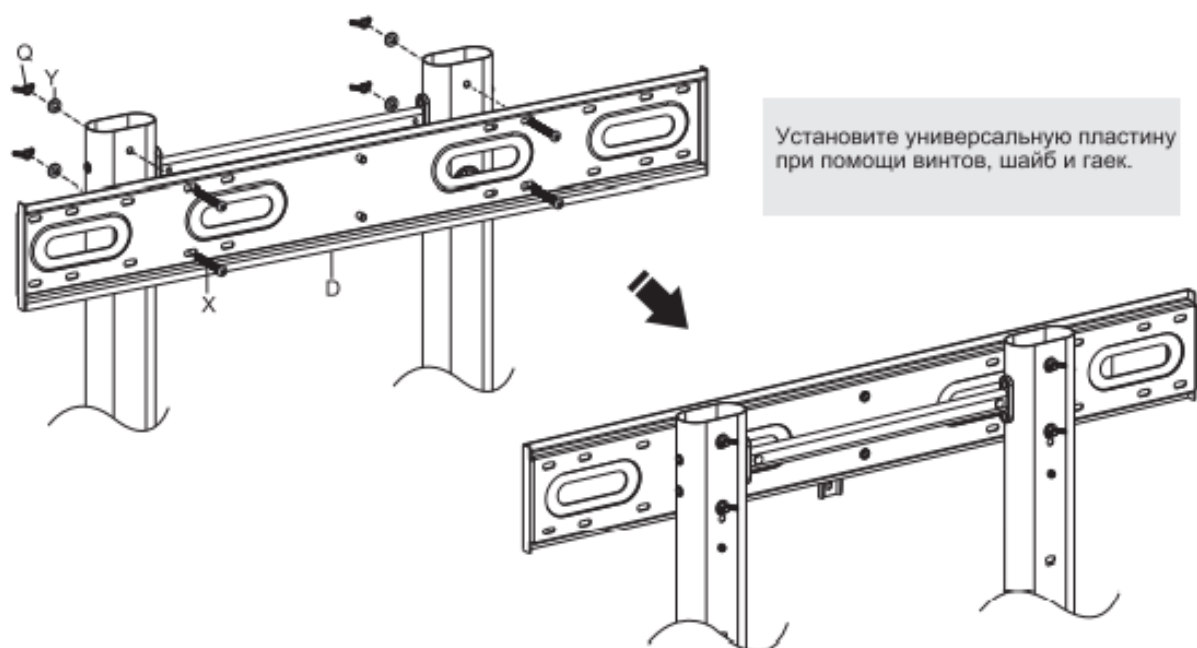

**6. Установка адаптера кронштейна**

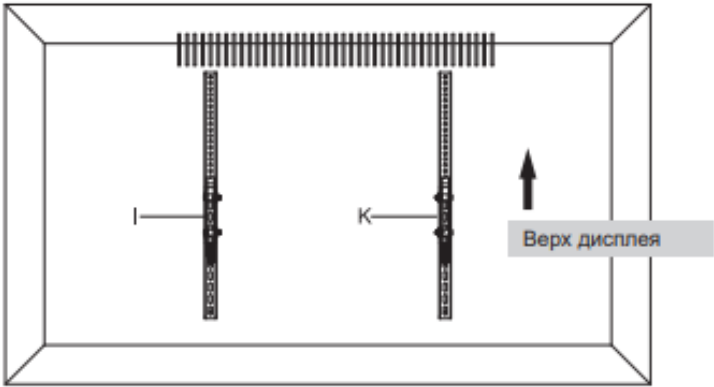

**6а. Для дисплеев с плоской задней стенкой**

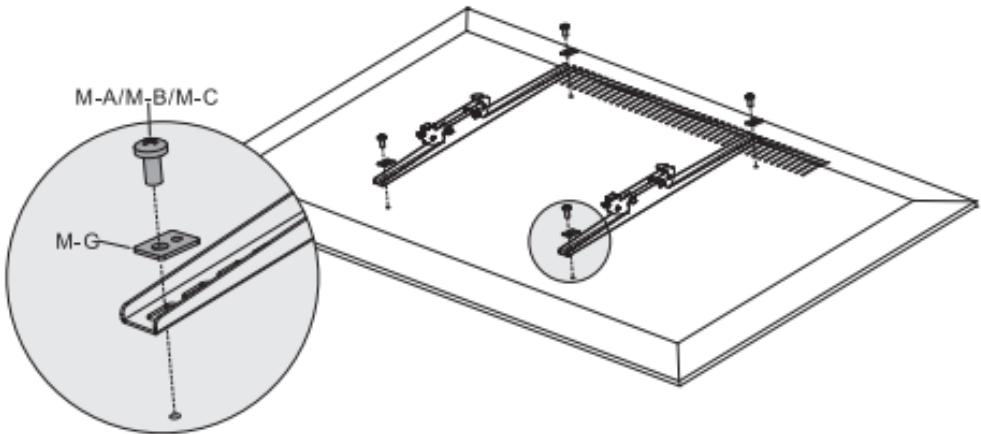

|            |  |  |            |
|------------|--|--|------------|
| <b>1:1</b> |  |  |            |
| <b>M-A</b> |  |  |            |
| <b>M-B</b> |  |  |            |
| <b>M-C</b> |  |  | <b>M-G</b> |
|            |  |  |            |

## 7. Установка дисплея на универсальную пластину

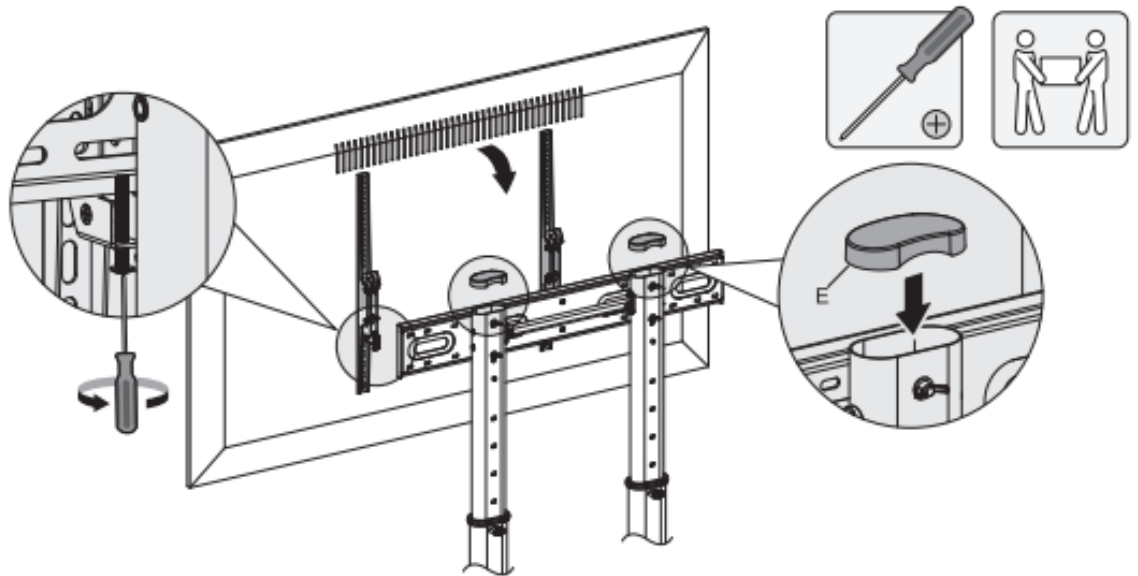

- Повесьте дисплей на универсальную пластину.
- Закрутите винты.

**Важно:** Перед тем как отпустить дисплей убедитесь, что он установлен правильно, а все винты крепко закручены.

## 8. Установка полки для DVD

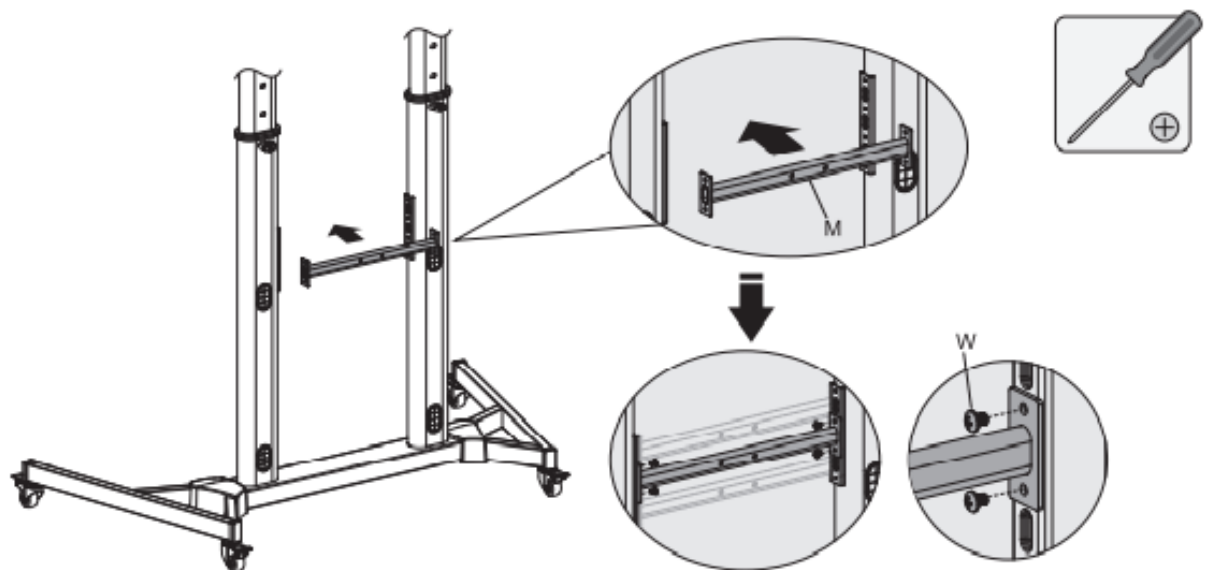

Закрепите опорную штангу между вертикальными опорами на необходимой высоте при помощи винтов.



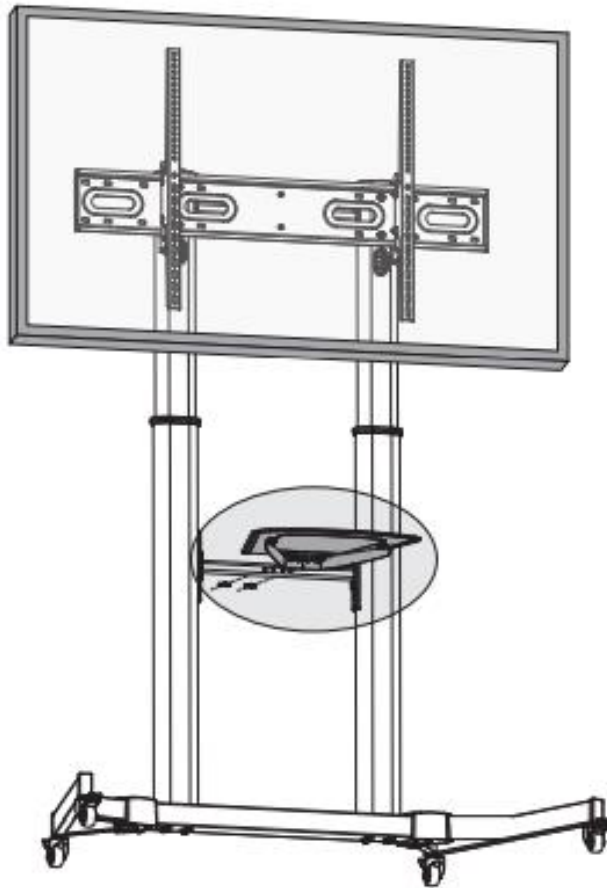

Закрепите полку для DVD на опорной штанге при помощи винтов и гаек.

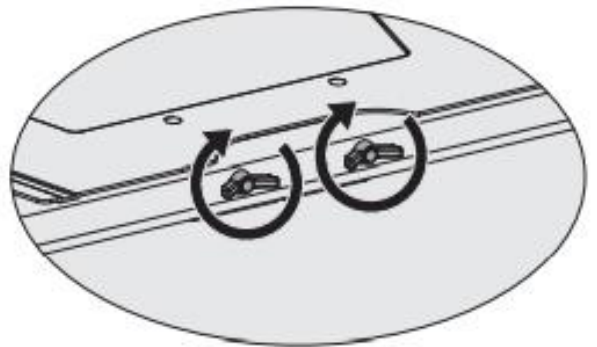
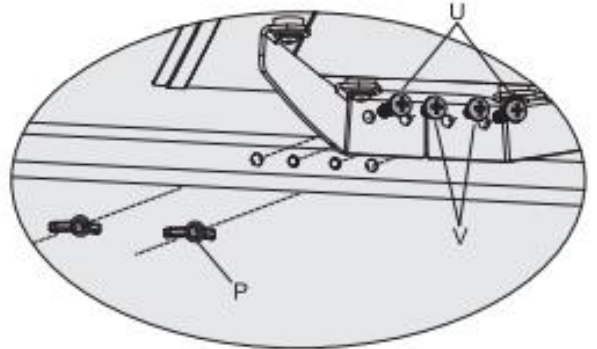
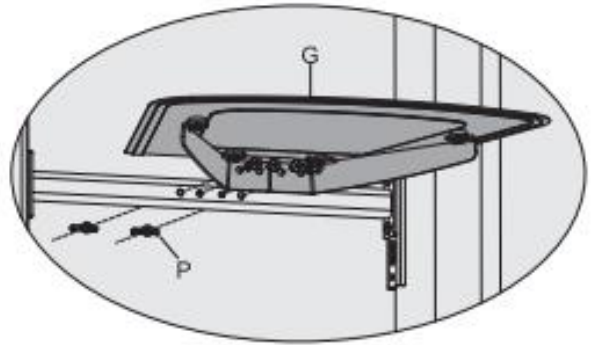

## 9. Кабель канал

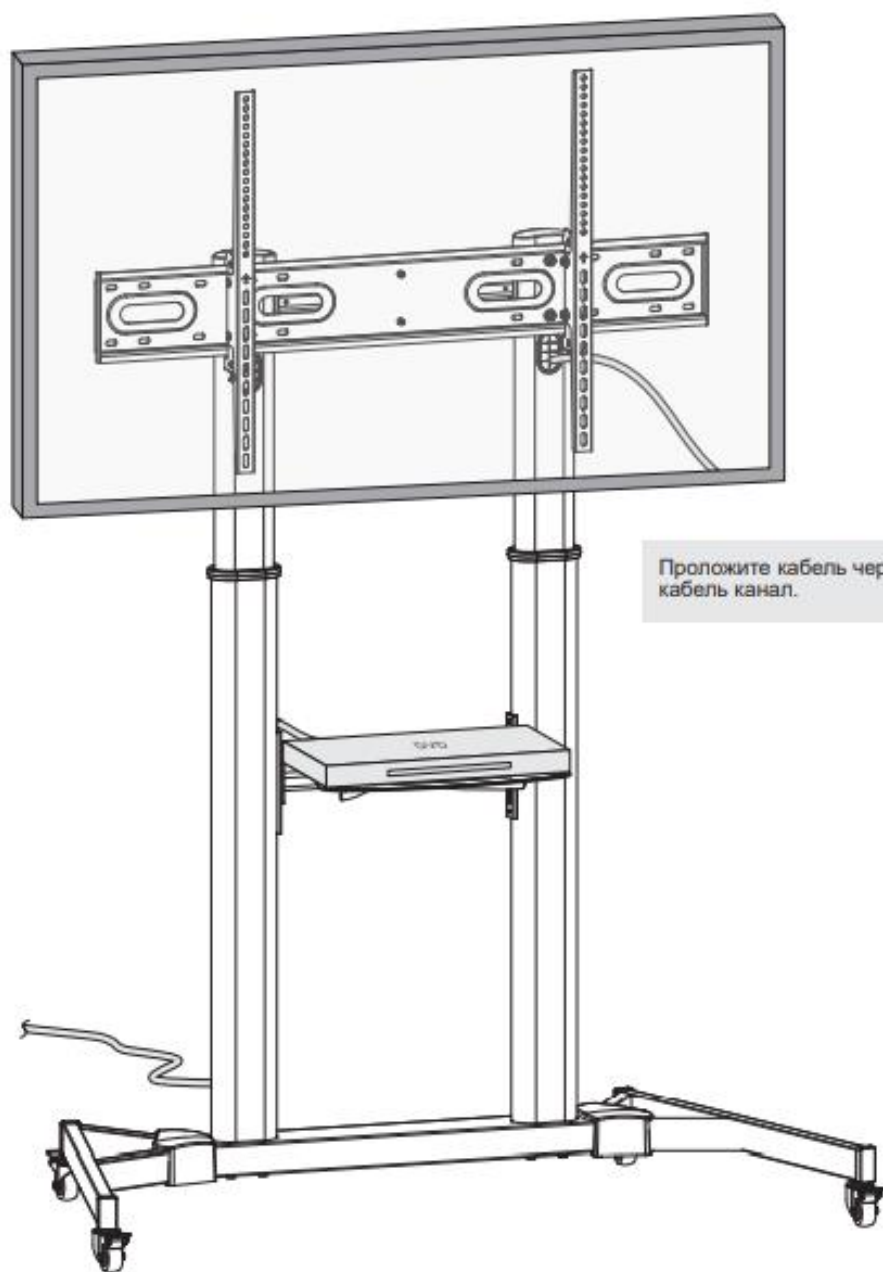

## 10. Настройки

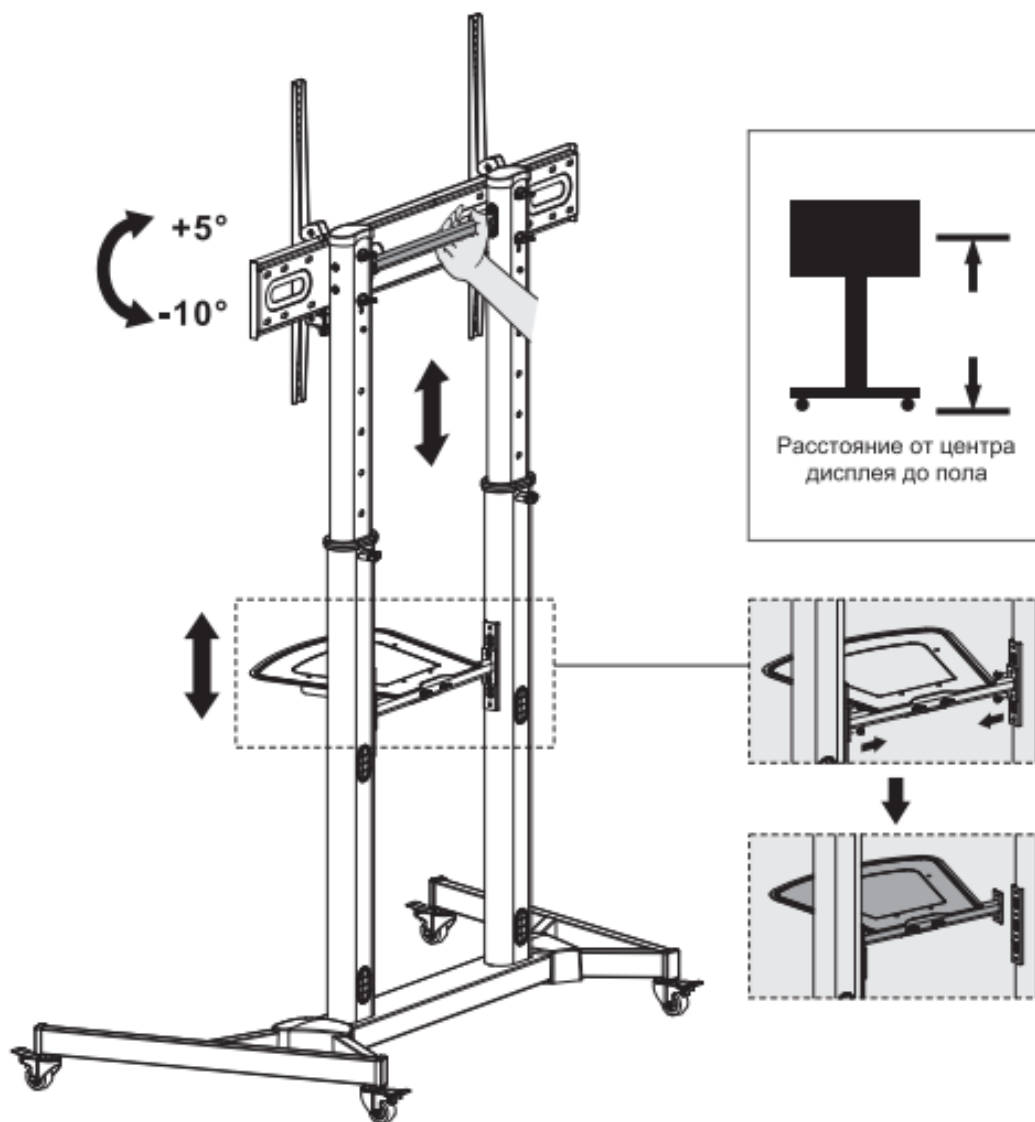

Внимание: Рекомендуем регулировать высоту стойки до установки на нее дисплея.

- Для безопасного изменения высоты стойки с уже установленным ТВ необходимо отсоединить полку для DVD перед началом регулировки.