

Video Projector

Руководство по эксплуатации
VPL-HW30ES/HW30AES

SXRD **HDMI**
Silicon X-tal Reflective Display

ПРЕДУПРЕЖДЕНИЯ

Во избежание опасности возгорания или поражения электрическим током, следите, чтобы данное устройство не попало под дождь и не подвергалось воздействию влаги.

Во избежание опасности поражения электрическим током не открывайте корпус устройства. Для ремонта обращайтесь только к квалифицированным специалистам.

ДАННОЕ УСТРОЙСТВО ДОЛЖНО БЫТЬ ОБЯЗАТЕЛЬНО ЗАЗЕМЛЕНО!

Для пользователей в США и Канаде

ПРЕДУПРЕЖДЕНИЕ

Для использования данного монитора с источником питания, напряжение которого не равно 120 В, могут потребоваться другой кабель и/или вилка электропитания. Во избежание опасности возгорания или поражения электрическим током обслуживание данного монитора должно выполняться квалифицированными специалистами сервисного центра.

Для пользователей в США

Данное оборудование было проверено и соответствует нормам для класса В цифровых устройств, которые приведены в части 15 Правил FCC (Федеральная комиссия связи США). Эти нормы разработаны для обеспечения действенной защиты от недопустимых помех, когда оборудование используется в жилых помещениях. Данное оборудование генерирует, использует и может излучать радиочастотную энергию и, если не установлено и не используется в соответствии с инструкциями, может оказывать недопустимые помехи радиосвязи. Однако нет никакой гарантии, что подобные помехи не появятся в отдельных случаях установки. Если данное оборудование наносит недопустимые помехи радио и телевизионному приему, что можно определить выключением и включением этого оборудования, пользователь может попытаться устранить эти помехи, используя один или несколько описанных ниже способов:

- Переориентировать или установить в другом месте принимающую антенну.
- Увеличить расстояние между оборудованием и приемником.
- Подключить оборудование и приемник к электрическим розеткам, принадлежащим к разным цепям электропитания.
- Проконсультироваться с дилером или опытным радио/телевизионным мастером.

Внесение любых изменений, на которые нет четкого указания в этом руководстве, может привести к невозможности управлять данным устройством.

Для обеспечения соответствия требованиям к цифровым устройствам, изложенным в разделе В и части 15 Правил Федеральной комиссии связи США, для подключения периферийного оборудования необходимо использовать экранированные кабели.

В случае появления каких-либо вопросов о данном устройстве позвоните в информационный сервисный центр Sony или посетите сайт по адресу:
[//http://www.sony.com/](http://www.sony.com/)

Декларация соответствия

Торговая марка: SONY
Модель: VPL-HW30ES
VPL-HW30AES
Производитель: Sony Electronics Inc.
Адрес: 16530 Via Esprillo,
San Diego, CA 92127
U.S.A.
Телефон: 858-942-2230

Данное устройство соответствует нормам, изложенным в части 15 Правил Федеральной комиссии связи США. Функционирование данного устройства определяется двумя условиями: (1) данное устройство может не вносить недопустимые помехи, и (2) данное устройство должно допускать наличие любых помех, включая те помехи, которые могут приводить к его нежелательному функционированию.

Для пользователей в Канаде

Данное цифровое устройство Класса В соответствует нормам ICES-003.

Для пользователей в Европе

Данное устройство произведено Sony Corporation, 1-7-1 Konan Minato-ku, Tokyo, 108-0075 Japan.

Уполномоченным представителем, отвечающим за электромагнитную совместимость и безопасность продукции, является компания Sony Deutschland GmbH, Hedelfinger Strasse 61, 70327 Stuttgart, Germany. По вопросам обслуживания и гарантии обращайтесь по адресам, указанным в соответствующих документах.

Содержание

Меры безопасности7

Расположение элементов управления

Передняя/правая панели8
Задняя/нижняя панели9
Пульт ДУ10

Подключения и подготовка

Проверка прилагаемых аксессуаров11
Действие 1: Установка проектора ...13
 Перед настройкой проектора ...13
 Расположение проектора и экрана16
Действие 2: Регулировка позиции изображения20
Действие 3: Подключение проектора25
 Соединение с кассетным видеомagneфоном25
 Соединение с компьютером ..27
 Соединение с приобретаемым отдельно передатчиком 3D Sync TMR-PJ1*28
Действие 4: Выбор языка меню ...29

Проецирование

Проецирование изображения на экран31
 Выключение питания32
Выбор режима широкоэкрannого изображения33
Просмотр изображения 3D Video ..35
 Использование функции Simulated 3D (имитация 3D) ..36
 Использование очков 3D37
Выбор режима просмотра изображения38
Регулировка качества изображения39
 Выбор желаемой опции меню для прямой регулировки39
Регулировка изображения с помощью функции цифровой обработки сигнала Real Color Processing40

Использование меню

Выполнение действий в меню42
Меню Picture (изображение)46
Меню Advanced Picture (дополнительные настройки изображения)50
Меню Screen (экран)51
Меню Setup (настройка)53
Меню Function (настройка функций)55
Меню Installation (установка)58
Меню Information (информация) ..60
 О номере ячейки памяти предварительной настройки ..61

Другое

О функции Control for HDMI	62	Установка крышки объектива	72
О х.в. Color	63	Очистка и экран проектора	73
О функции имитации 3D	63	Использование адаптера переменного тока для зарядки USB .73	
Поиск и устранение неисправностей	64	Технические характеристики	75
Предупреждающие индикаторы	67	Предварительно настроенные сигналы	77
Список сообщений	68	Входные сигналы и регулируемые/настраиваемые параметры	79
Замена лампы, воздушного фильтра, очистка вентиляционных отверстий (впускных)	69	Совместимые сигналы 3D	81
Очистка воздушного фильтра	72	Сигналы 3D и регулируемые/ настраиваемые параметры	81
		Закрепление проектора на потолке	83
		Алфавитный указатель	87

Информация о торговых марках

PS3 – зарегистрированная торговая марка Sony Computer Entertainment Inc.

HDMI, логотип HDMI и High-Definition Multimedia Interface являются торговыми марками или зарегистрированными торговыми марками HDMI Licensing LLC.

Blu-ray и Blu-ray Disc – торговые марки ассоциации Blu-ray Disc.

Control for HDMI – это стандартная функция взаимного управления по HDMI, использующая спецификации HDMI CEC (Consumer Electronics Control). Проектор поддерживает DeepColor, х.в.Color, LipSyncc, сигнал 3D и воспроизведение сигналов, поступающих с компьютера, соответствующих стандартам HDMI. Также поддерживается HDCP.

Меры безопасности

Безопасность

- Убедитесь, что рабочее напряжение проектора соответствует напряжению местной электрической сети.
- Если внутрь корпуса проектора попадет какая-либо жидкость или твердый предмет, отключите проектор от источника электропитания и не используйте до тех пор, пока его не проверит квалифицированный специалист.
- Если проектор не будет использоваться несколько дней, отключите его от электрической розетки.
- При отсоединении кабеля беритесь за вилку. Никогда не тяните за сам кабель.
- Электрическая розетка должна находиться рядом с проектором. К ней необходимо обеспечить свободный доступ.
- Проектор не отсоединен от электрической сети, пока кабель его питания подключен к электрической розетке, даже если сам проектор выключен.
- Не смотрите прямо в объектив проектора, когда включена его лампа.
- Не держите руки или какие-либо объекты около вентиляционных отверстий. Из проектора выходит горячий воздух.

Предотвращение перегрева проектора

Не отключайте проектор от электрической розетки после выключения питания с помощью переключателя I/⏻ (ON/STANDBY), пока работает вентилятор охлаждения.

Внимание!

Проектор имеет вентиляционные отверстия (впускные и выпускные). Не блокируйте эти отверстия и не ставьте около них никакие предметы, иначе проектор может перегреться, что приведет к ухудшению изображения или повреждению самого проектора.

Упаковочные материалы

Сохраните коробку и другие упаковочные материалы; они могут понадобиться для возможной транспортировки устройства в будущем. Для обеспечения максимальной защиты упаковывайте проектор так, как это было сделано на фабрике.

Расположение элементов управления

Передняя/правая панели

Кнопки с одинаковыми названиями на панели управления и пульте ДУ можно использовать для управления одними и теми же функциями проектора.

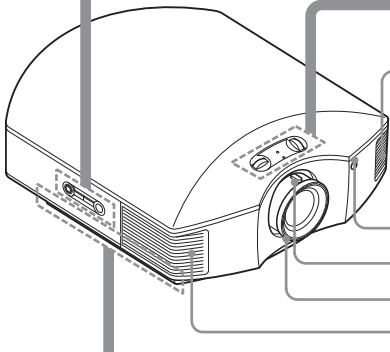
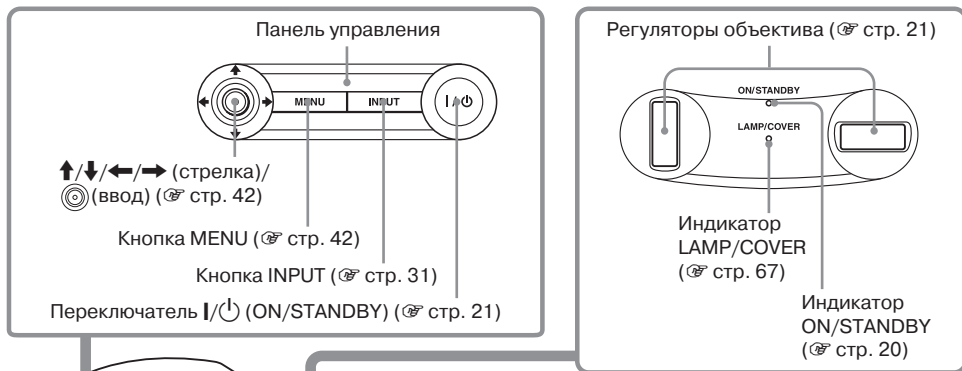

Вентиляционные отверстия (выпускные) (☞ стр. 14)

Сенсор пульта ДУ

Регулятор зума (☞ стр. 23)

Кольцо фокусировки (☞ стр. 23)

Вентиляционные отверстия (выпускные) (☞ стр. 14)

Примечание

Индикатор ON/STANDBY горит оранжевым, когда включен режим экономии электроэнергии (☞ стр. 54).

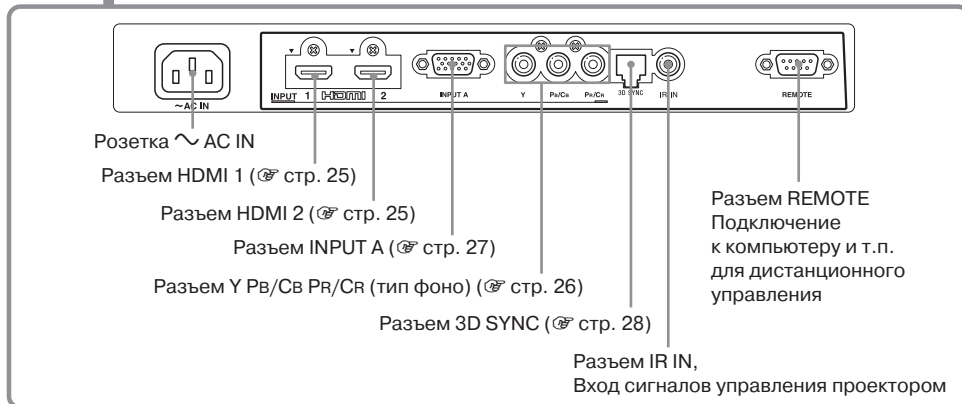

Задняя/нижняя панели

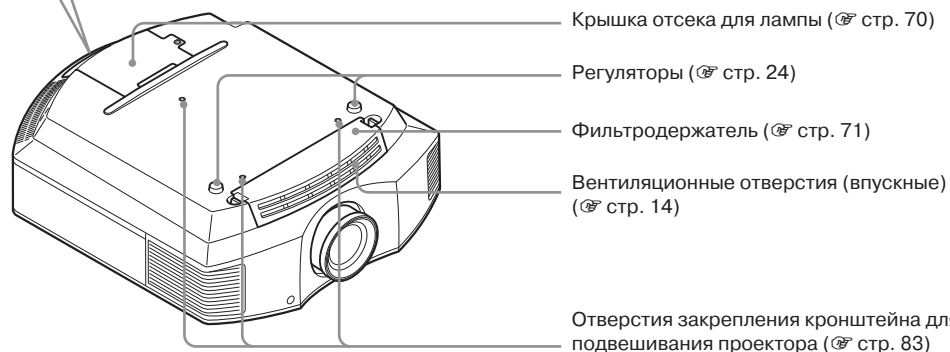
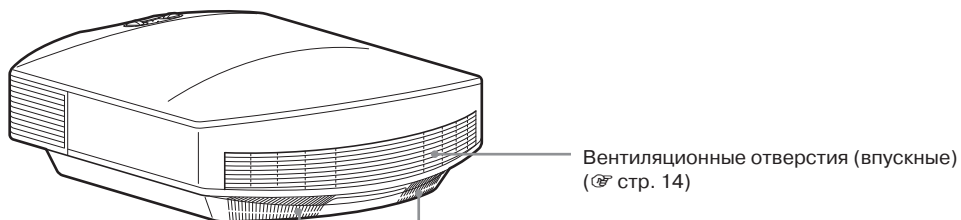

Пульт ДУ

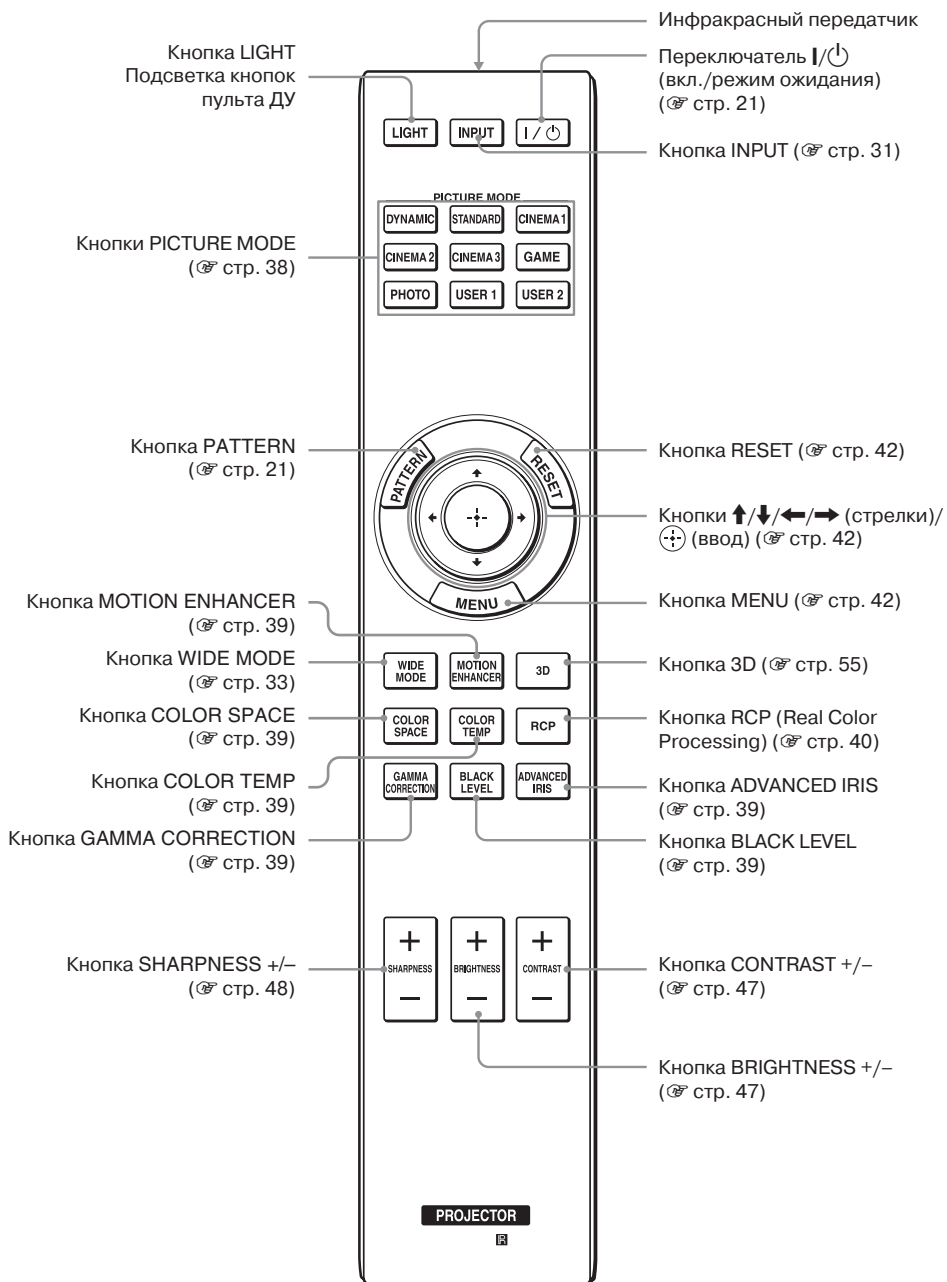

Подключения и подготовка

В данном разделе описывается процедура установки проектора и экрана, подключение оборудования, которое будет использоваться в качестве источника проецируемого сигнала, и т.п.

Проверка прилагаемых аксессуаров

Проверьте наличие указанных ниже аксессуаров:

- Пульт ДУ (1) и марганцевые батарейки (R6), размер AA (2)

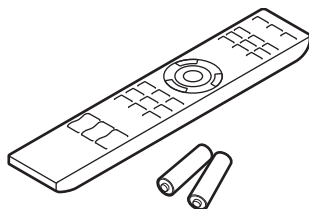

- Кабель электропитания (1)
- Крышка объектива (1)
При продаже проектора крышка установлена на объектив. Перед использованием проектора снимите крышку с объектива.
- Адаптер переменного тока с зарядным устройством USB (1)
- Инструкции по эксплуатации (данное руководство)

В комплект модели VPL-HW30AES также входит:

- Очки 3D (2)
- Зарядный кабель USB (1)
- Пакет для очков 3D (2)
- Передатчик 3D Sync (1)

Установка батареек в пульт ДУ

Сначала вставляйте батарейку стороной со значком , как указано на рисунке.

Излишнее усилие при установке батареек или их установка с обратной полярностью могут привести к короткому замыканию и сильному нагреванию.

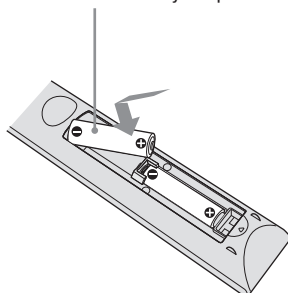

ВНИМАНИЕ!

Неправильная установка батареек опасна их взрывом.

Заменяйте батарейки только батарейками того же или эквивалентного типа, рекомендованного производителем.

При утилизации батареек соблюдайте законы соответствующего региона или страны.

Установка батареек

В комплект пульта ДУ входят две батарейки типа АА (R6).

Во избежание опасности взрыва, используйте только марганцевые или щелочные батарейки типа АА (R6).

Предосторожности при обращении с пультом ДУ

- Обращайтесь с пультом ДУ осторожно. Не роняйте и не наступайте на него. Не проливайте на пульт какие-либо жидкости.
- Не кладите пульт ДУ рядом с источниками тепла, а также там, где на него будут попадать прямые солнечные лучи; не держите пульт во влажном помещении.

Действие 1: Установка проектора

Проектор используется для демонстрации изображения, поступающего от видеоматрицы или другого устройства. Функция сдвига объектива проектора значительно расширяет возможности выбора места установки проектора без потери качества изображения.

Перед настройкой проектора

Места, не подходящие для установки

Не устанавливайте проектор в следующих условиях, так как это может привести к сбоям в его работе или поломке.

Места с плохой вентиляцией



Оставьте вокруг проектора не менее 30 см свободного пространства.

Высокая температура и влажность

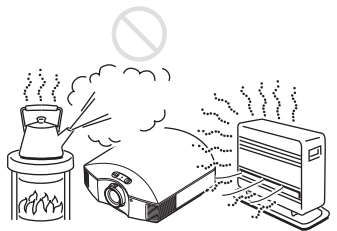

Места прямого попадания потока холодного или теплого воздуха от кондиционера

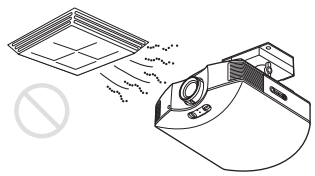

Установка проектора в подобном месте может привести к сбоям в его работе из-за конденсации влаги или перегрева.

Около датчиков тепла или дыма

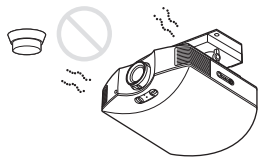

Близкое расположение проектора может отрицательно повлиять на работу датчика.

В сильно запыленных или накуренных помещениях



Расстояние до стен при установке

Для поддержания высоких рабочих характеристик проектора и обеспечения надежности его работы при установке оставляйте между ним и окружающими стенами расстояние не менее 30 см.

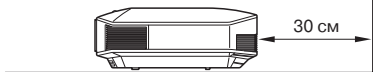
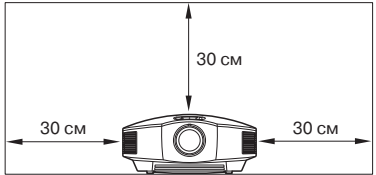

Неправильная установка

При эксплуатации проектора не допускайте следующего:

Блокировка вентиляционных отверстий (впускных и выпускных)

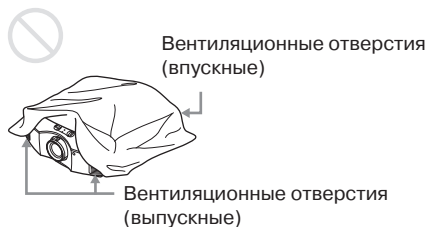

Совет

Подробная информация по расположению вентиляционных отверстий (впускных и выпускных) приводится в разделе «Расположение элементов управления» (☞ стр. 8).

Наклон вперед/назад или влево/вправо

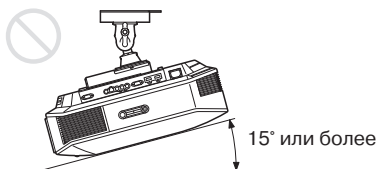
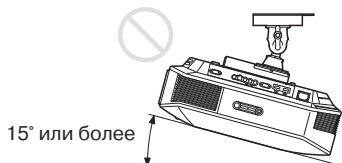
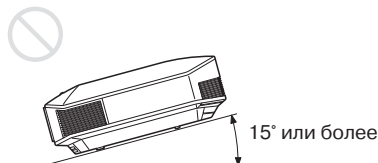
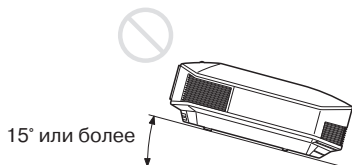
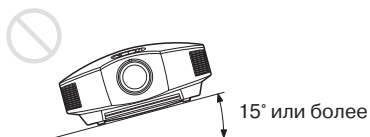

Не используйте проектор, если угол его отклонения превышает 15°.

Устанавливайте проектор только на ровной поверхности или закрепляйте его на потолке; не устанавливайте проектор в каком-либо другом месте. Неправильная установка проектора может привести к неравномерности цвета изображения или снизить надежность работы лампы. В случае отклонения проектора вверх или вниз изображение на экране может стать трапециевидным. Располагайте проектор таким образом, чтобы поверхность объектива была параллельна поверхности экрана (☞ стр. 19).

Установка устройства на возвышенностях

Если проектор используется на высоте более 1500 метров над уровнем моря, установите настройку High для параметра Cooling Setting (настройка охлаждения) в меню настройки Setup (☞ стр. 53). Отказ от использования данной настройки при установке проектора на большой высоте над уровнем моря может отрицательно повлиять на его работу, в частности, снизить надежность определенных компонентов.

Предупреждение

При установке проектора необходимо предусмотреть легкодоступное устройство быстрого отключения на стационарной электропроводке, или подключать вилку кабеля питания проектора к легкодоступной электрической розетке около него.

Если во время использования проектора возникнет какая-либо неисправность, используйте для его выключения устройство отключения или отсоедините кабель от электрической розетки.

Расположение проектора и экрана

Выбор расстояния между проектором и экраном во время установки зависит от размера экрана и того, используются ли функции сдвига объектива.

1 Выберите место для установки проектора и экрана.

Для получения изображения хорошего качества необходимо расположить проектор таким образом, чтобы центр его объектива находился в пределах зоны, выделенной на рисунке серым цветом.

Для справки используйте значения L , x и y из таблиц на стр. 15 или 16.

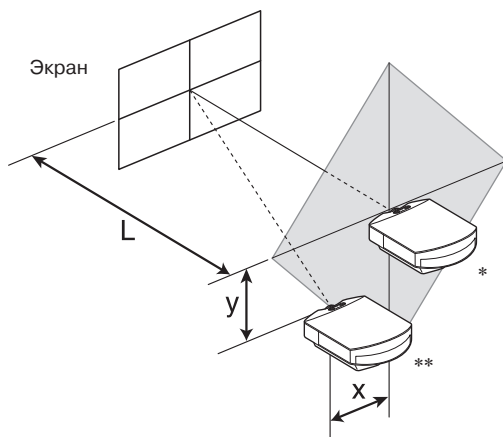

* Место установки без использования сдвига объектива ($x = 0$, $y = 0$)

** Пример места установки с использованием сдвига объектива (x , y)

L: Расстояние между экраном и передней частью объектива проектора.

x: Расстояние по горизонтали между центром экрана и центром объектива проектора.

y: Расстояние по вертикали между центром экрана и центром объектива проектора.

Установка проектора на потолке описывается в разделе «Установка на потолке» (☞ стр. 83).

Подробное описание функции сдвига объектива приводится в разделе «Действие 2: Настройка положения изображения» (☞ стр. 20).

При использовании экрана с форматным соотношением 16:9

Размер экрана SS (дюйм)		40	60	80	100	120	150	200	250	300
(мм)		1016	1524	2032	2540	3048	3810	5080	6350	7620
L	минимальное	1201 (47 ³ / ₈)	1825 (71 ⁷ / ₈)	2448 (96 ¹ / ₂)	3072 (121)	3695 (145 ¹ / ₂)	4631 (182 ³ / ₈)	6189 (243 ³ / ₄)	7748 (305 ¹ / ₈)	9307 (366 ¹ / ₂)
	максимальное	1840 (72 ¹ / ₂)	2782 (109 ⁵ / ₈)	3723 (146 ⁵ / ₈)	4664 (183 ⁵ / ₈)	5605 (220 ³ / ₄)	7017 (276 ³ / ₈)	9371 (369)	11724 (461 ⁵ / ₈)	14077 (554 ¹ / ₄)
	x	0 (0)	0 (0)	0 (0)	0 (0)	0 (0)	0 (0)	0 (0)	0 (0)	0 (0)
	y	324 (12 ⁷ / ₈)	486 (19 ¹ / ₄)	648 (25 ⁵ / ₈)	809 (31 ⁷ / ₈)	971 (38 ¹ / ₄)	1214 (47 ⁷ / ₈)	1619 (63 ³ / ₄)	2024 (79 ³ / ₄)	2428 (95 ⁵ / ₈)
	x	44 (1 ³ / ₄)	66 (2 ⁵ / ₈)	89 (3 ⁵ / ₈)	111 (4 ³ / ₈)	133 (5 ¹ / ₄)	166 (6 ⁵ / ₈)	221 (8 ³ / ₄)	277 (11)	332 (13 ¹ / ₈)
	y	259 (10 ¹ / ₄)	389 (15 ³ / ₈)	518 (20 ¹ / ₂)	648 (25 ⁵ / ₈)	777 (30 ⁵ / ₈)	971 (38 ¹ / ₄)	1295 (51)	1619 (63 ³ / ₄)	1943 (76 ¹ / ₂)
	x	89 (3 ⁵ / ₈)	133 (5 ¹ / ₄)	177 (7)	221 (8 ³ / ₄)	266 (10 ¹ / ₂)	332 (13 ¹ / ₈)	443 (17 ¹ / ₂)	553 (21 ⁷ / ₈)	664 (26 ¹ / ₄)
	y	194 (7 ³ / ₄)	291 (11 ¹ / ₂)	389 (15 ³ / ₈)	486 (19 ¹ / ₄)	583 (23)	728 (28 ³ / ₄)	971 (38 ¹ / ₄)	1214 (47 ⁷ / ₈)	1457 (57 ³ / ₈)
	x	133 (5 ¹ / ₄)	199 (7 ⁷ / ₈)	266 (10 ¹ / ₂)	332 (13 ¹ / ₈)	398 (15 ³ / ₄)	498 (19 ⁵ / ₈)	664 (26 ¹ / ₄)	830 (32 ³ / ₄)	996 (39 ¹ / ₄)
	y	130 (5 ¹ / ₈)	194 (7 ³ / ₄)	259 (10 ¹ / ₄)	324 (12 ⁷ / ₈)	389 (15 ³ / ₈)	486 (19 ¹ / ₄)	648 (25 ⁵ / ₈)	809 (31 ⁷ / ₈)	971 (38 ¹ / ₄)
	x	177 (7)	266 (10 ¹ / ₂)	354 (14)	443 (17 ¹ / ₂)	531 (21)	664 (26 ¹ / ₄)	886 (35)	1107 (43 ⁵ / ₈)	1328 (52 ³ / ₈)
	y	65 (2 ⁵ / ₈)	97 (3 ⁷ / ₈)	130 (5 ¹ / ₈)	162 (6 ¹ / ₂)	194 (7 ³ / ₄)	243 (9 ⁵ / ₈)	324 (12 ⁷ / ₈)	405 (16)	486 (19 ¹ / ₄)
	x	221 (8 ³ / ₄)	332 (13 ¹ / ₈)	443 (17 ¹ / ₂)	553 (21 ⁷ / ₈)	664 (26 ¹ / ₄)	830 (32 ³ / ₄)	1107 (43 ⁵ / ₈)	1384 (54 ¹ / ₂)	1660 (65 ³ / ₈)
	y	0 (0)	0 (0)	0 (0)	0 (0)	0 (0)	0 (0)	0 (0)	0 (0)	0 (0)

Ед. измерения: мм (дюйм)

Расчет установочных значений

$$L \text{ (минимальное)} = 31,1781 (1 \frac{7}{32}) \times SS - 46,1543 (1 \frac{13}{16})$$

$$L \text{ (максимальное)} = 47,0644 (1 \frac{27}{32}) \times SS - 42,3308 (1 \frac{21}{32})$$

$$y = -1,463 \times x \text{ (мм или дюймов)} + 8,0942 (\frac{5}{16}) \times SS$$

При использовании экрана с форматным соотношением 4:3

Размер экрана SS (дюйм)		40	60	80	100	120	150	200	250	300
(мм)		1016	1524	2032	2540	3048	3810	5080	6350	7620
L	минимальное	1480 (58 ³ / ₈)	2243 (88 ³ / ₈)	3006 (118 ³ / ₈)	3770 (148 ¹ / ₂)	4533 (178 ¹ / ₂)	5677 (223 ⁵ / ₈)	7585 (298 ⁵ / ₈)	9493 (373 ³ / ₄)	11401 (448 ⁷ / ₈)
	максимальное	2262 (89 ¹ / ₈)	3414 (134 ¹ / ₂)	4566 (179 ⁷ / ₈)	5718 (225 ¹ / ₈)	6870 (270 ¹ / ₂)	8598 (338 ⁵ / ₈)	11478 (452)	14357 (565 ¹ / ₄)	17237 (678 ⁵ / ₈)
	x	0 (0)	0 (0)	0 (0)	0 (0)	0 (0)	0 (0)	0 (0)	0 (0)	0 (0)
	y	396 (15 ⁵ / ₈)	594 (23 ¹ / ₂)	792 (31 ¹ / ₄)	991 (39 ¹ / ₈)	1189 (46 ⁷ / ₈)	1486 (58 ⁵ / ₈)	1981 (78)	2477 (97 ⁵ / ₈)	2972 (117 ¹ / ₈)
	x	54 (2 ¹ / ₄)	81 (3 ¹ / ₄)	108 (4 ³ / ₈)	135 (5 ³ / ₈)	163 (6 ¹ / ₂)	203 (8)	271 (10 ³ / ₄)	339 (13 ³ / ₈)	406 (16)
	y	317 (12 ¹ / ₂)	475 (18 ³ / ₄)	634 (25)	792 (31 ¹ / ₄)	951 (37 ¹ / ₂)	1189 (46 ⁷ / ₈)	1585 (62 ¹ / ₂)	1981 (78)	2377 (93 ⁵ / ₈)
	x	108 (4 ³ / ₈)	163 (6 ¹ / ₂)	217 (8 ⁵ / ₈)	271 (10 ³ / ₄)	325 (12 ⁷ / ₈)	406 (16)	542 (21 ³ / ₈)	677 (26 ³ / ₄)	813 (32 ¹ / ₈)
	y	238 (9 ³ / ₈)	357 (14 ¹ / ₈)	475 (18 ³ / ₄)	594 (23 ¹ / ₂)	713 (28 ¹ / ₈)	892 (35 ¹ / ₈)	1189 (46 ⁷ / ₈)	1486 (58 ⁵ / ₈)	1783 (70 ¹ / ₄)
	x	163 (6 ¹ / ₂)	244 (9 ⁵ / ₈)	325 (12 ⁷ / ₈)	406 (16)	488 (19 ¹ / ₄)	610 (24 ¹ / ₈)	813 (32 ¹ / ₈)	1016 (40)	1219 (48)
	y	158 (6 ¹ / ₄)	238 (9 ³ / ₈)	317 (12 ¹ / ₂)	396 (15 ⁵ / ₈)	475 (18 ³ / ₄)	594 (23 ¹ / ₂)	792 (31 ¹ / ₄)	991 (39 ¹ / ₈)	1189 (46 ⁷ / ₈)
	x	217 (8 ⁵ / ₈)	325 (12 ⁷ / ₈)	433 (17 ¹ / ₈)	542 (21 ³ / ₈)	650 (25 ⁵ / ₈)	813 (32 ¹ / ₈)	1084 (42 ³ / ₄)	1355 (53 ³ / ₈)	1626 (64 ¹ / ₈)
	y	79 (3 ¹ / ₈)	119 (4 ³ / ₄)	158 (6 ¹ / ₄)	198 (7 ⁷ / ₈)	238 (9 ³ / ₈)	297 (11 ³ / ₄)	396 (15 ⁵ / ₈)	495 (19 ¹ / ₂)	594 (23 ¹ / ₂)
	x	271 (10 ³ / ₄)	406 (16)	542 (21 ³ / ₈)	677 (26 ³ / ₄)	813 (32 ¹ / ₈)	1016 (40)	1355 (53 ³ / ₈)	1693 (66 ³ / ₄)	2032 (80)
	y	0 (0)	0 (0)	0 (0)	0 (0)	0 (0)	0 (0)	0 (0)	0 (0)	0 (0)

Ед. измерения: мм (дюйм)

Расчет установочных значений

L (минимальное) = 38,1569 (1 ¹/₂) × SS – 46,1543 (1 ¹³/₁₆)

L (максимальное) = 57,5992 (2 ⁹/₃₂) × SS – 42,3308 (1 ²¹/₃₂)

y = -1,463 × x (мм или дюймов) + 9,9060 (³/₈) × SS

- 2** Установите проектор так, чтобы объектив был расположен параллельно экрану.

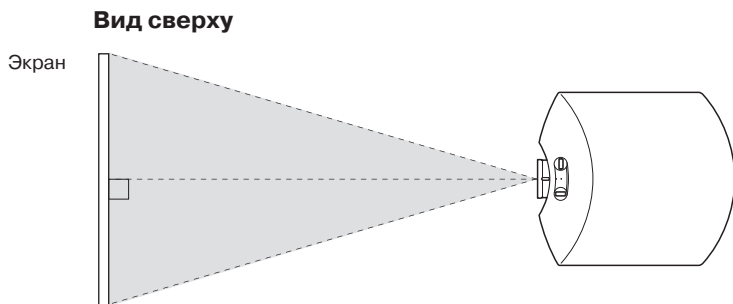

- 3** Включите проецирование изображения на экран и отрегулируйте картинку таким образом, чтобы она соответствовала размерам экрана (☞ стр. 20).

Примечание

Если используется экран, имеющий неровную поверхность, в некоторых редких случаях, в зависимости от расстояния между экраном и проектором или степени трансфокации, изображение на экране может иметь полосы. Это не свидетельствует о неисправности проектора.

Действие 2: Регулировка позиции изображения

Включите проецирование изображения на экран, после чего отрегулируйте его позицию.

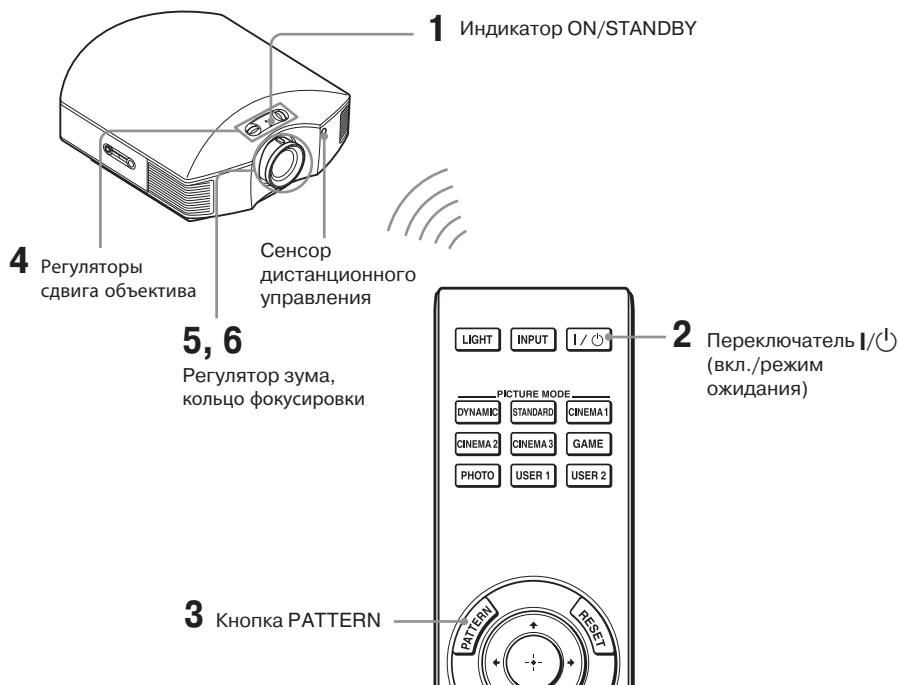

Совет

Кнопки I/⏻ (ON/STANDBY), INPUT, LENS, MENU и ↑/↓/←/→/⊙ (джойстик) на боковой панели проектора выполняют те же функции, что и кнопки с такими же обозначениями на пульте ДУ.

Примечание

В зависимости от того, как установлен проектор, возможно, что вы не сможете управлять проектором с помощью пульта ДУ. В этом случае направляйте пульт ДУ на экран, а не на проектор.

ON/STANDBY



Горит красным.

- 1** Подсоедините кабель электропитания к разъему на проекторе и к электрической розетке. Индикатор ON/STANDBY загорается красным, и проектор переходит в режим ожидания.

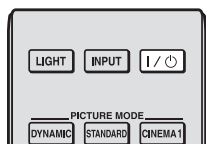

ON/STANDBY



В течение некоторого времени (десятки секунд) индикатор мигает зеленым, затем горит зеленым постоянно

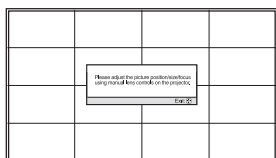
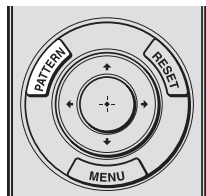

2 Чтобы включить проектор, нажмите на переключатель I/⏻ (ON/STANDBY).

Индикатор ON/STANDBY будет мигать зеленым некоторое время, затем будет гореть зеленым цветом постоянно. Когда индикатор ON/STANDBY мигает, на экране мигает надпись «Starting...» (запуск).

3 Для проведения регулировки необходимо вывести на экран тестовое изображение.

Чтобы вывести на экран тестовое изображение, нажмите кнопку PATTERN на пульте ДУ.

Совет

Тестовое изображение демонстрируется в течение 1 минуты. Чтобы убрать тестовое изображение с экрана до истечения этого времени, нажмите на кнопку ⏻.

4 Для настройки позиции изображения поворачивайте оба регулятора сдвига объектива.

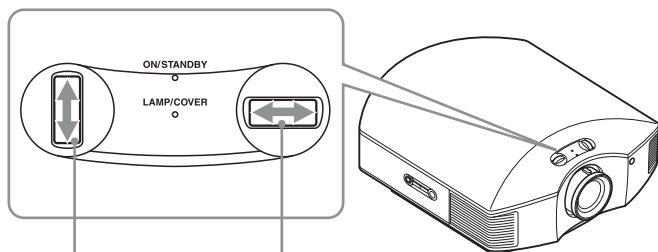

Для регулировки позиции по вертикали

Для регулировки позиции по горизонтали

Для регулировки позиции по горизонтали



Поворачивайте регулятор сдвига объектива влево или вправо.

Проецируемое на экран изображение сдвигается влево или вправо на расстояние до 25% ширины экрана от центра объектива.

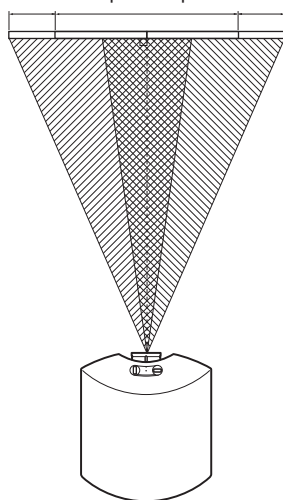
25% 1 ширина экрана 25%



Вид сверху

-  : Позиция изображения при максимальном смещении изображения влево
-  : Позиция изображения при максимальном смещении изображения вправо



Для регулировки позиции по вертикали

Поворачивайте регулятор сдвига объектива вверх или вниз.

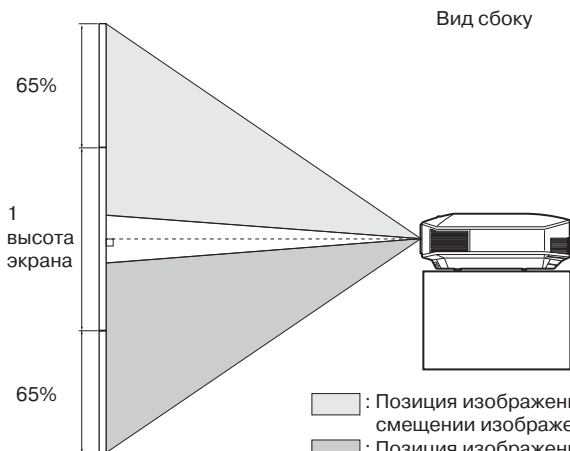
Проецируемое на экран изображение сдвигается вверх или вниз на расстояние до 65% высоты экрана от центра объектива.



Вид сбоку

-  : Позиция изображения при максимальном смещении изображения вверх
-  : Позиция изображения при максимальном смещении изображения вниз

Примечание

- Проецируемое на экран изображение можно перемещать только в пределах восьмиугольной зоны, показанной на рисунке ниже. Также обратитесь к разделу «Расположение проектора и экрана» (☞ стр. 16).

Диапазон перемещения проецируемого изображения

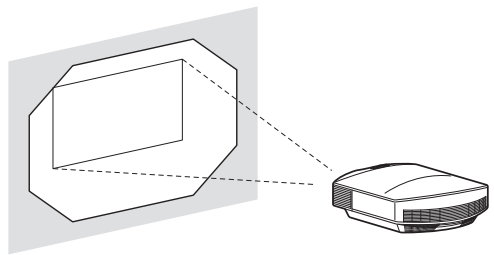
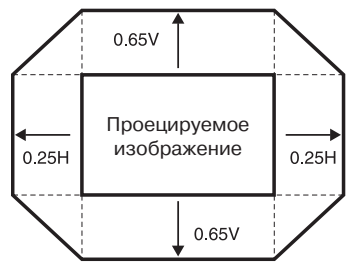

H: Ширина проецируемого изображения
 V: Высота проецируемого изображения

- В случае одновременного перемещения изображения и по горизонтали, и по вертикали, расстояние смещения проецируемого изображения на экране зависит от степени сдвига объектива. Более подробная информация приводится в таблице на стр. 17 или 18.



5 Отрегулируйте размер изображения с помощью регулятора зума.

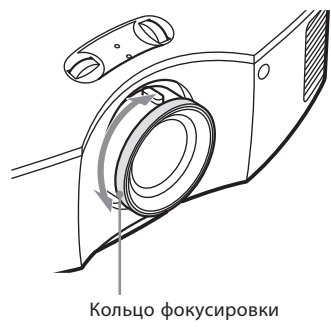

6 Отрегулируйте фокус изображения с помощью кольца фокусировки.

Для выравнивания проектора при установке на наклонную поверхность

Если проектор устанавливается на неровную поверхность, для его выравнивания используйте регулируемые ножки.

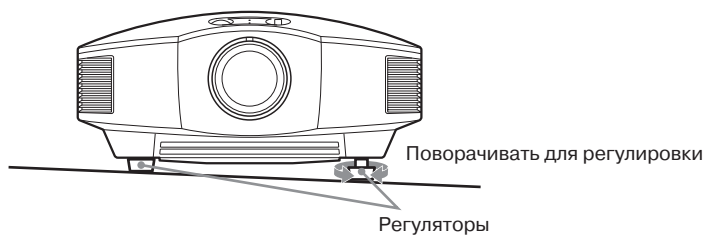

Примечания

- Если проектор будет направлен вверх или вниз под большим углом, проецируемое изображение будет иметь трапециевидальное искажение.
- Будьте осторожны при использовании регулируемых ножек, чтобы не прищемить пальцы.

Действие 3: Подключение проектора

На этапе подключения проектора обязательно сделайте следующее:

- Перед тем, как сделать любые соединения, выключите все соединяемое оборудование.
- Для каждого соединения используйте подходящий кабель.
- Вставляйте штекеры всех кабелей надежно и до конца; плохое соединение может привести к сбоям в работе или снижению качества изображения. При отсоединении кабеля беритесь только за штекер, никогда не тяните за сам кабель.
- Обратитесь также к инструкциям по эксплуатации подключаемого оборудования.

Соединение с кассетным видеомagnитофоном

Для соединения с оборудованием, имеющим выходные разъемы HDMI

Для получения изображения более высокого качества соедините проигрыватель/рекордер DVD, проигрыватель/рекордер Blu-Ray Disc или PS3®, имеющий выход HDMI, с входом HDMI на проекторе. Более того, если используется оборудование, совместимое с функцией Control For HDMI, проектором можно управлять синхронно с таким оборудованием. Более подробная информация приводится в меню Function (стр. 55) и разделе «О функции Control For HDMI» (стр. 62).

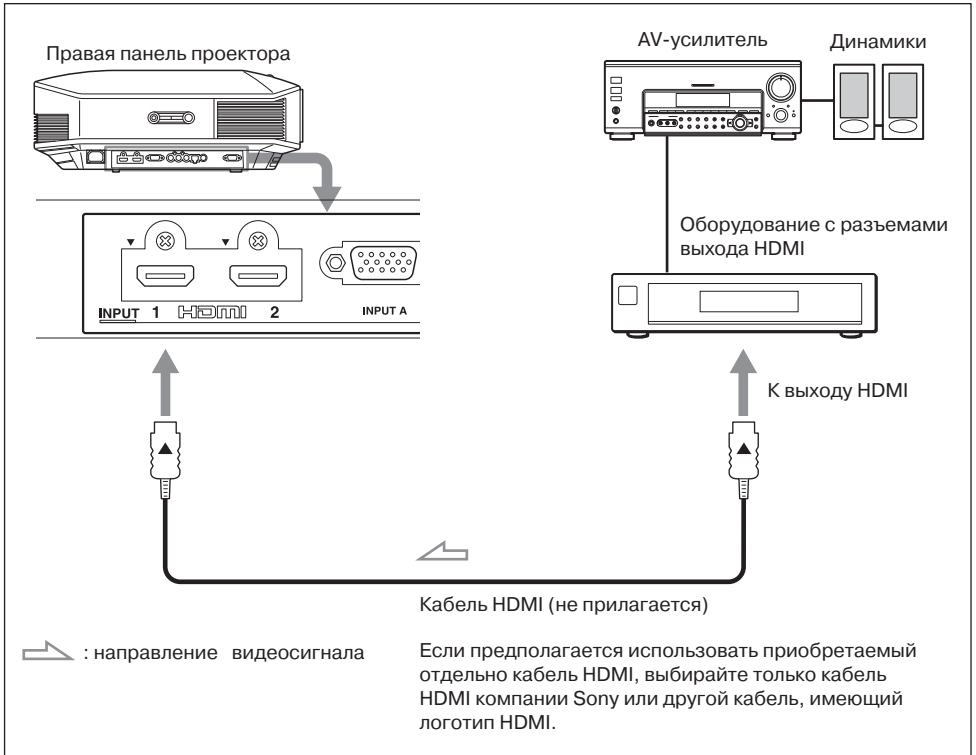

Примечания

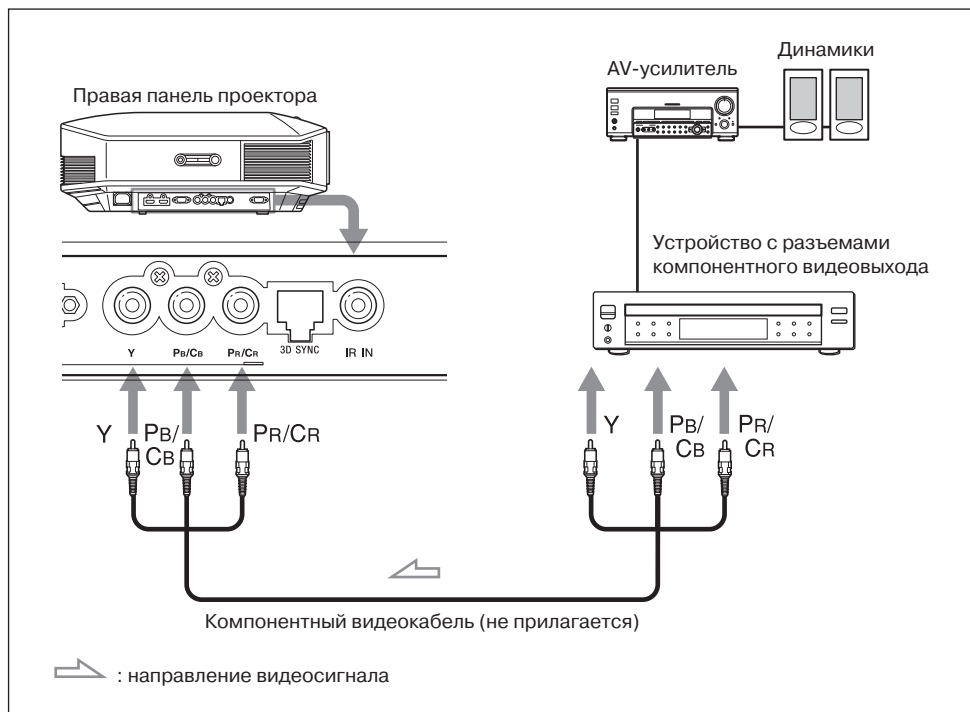

- Используйте высокоскоростные кабели HDMI. Использование стандартного кабеля HDMI может привести к неправильной демонстрации изображения 1080p, DeepColor и 3D.
- При подключении кабеля HDMI к проектору следите за тем, чтобы метка ▼ на верхней части входа HDMI проектора и метка ▲ на разъеме кабеля находились в одном положении.
- Если на проектор с внешнего устройства, подключенного с помощью кабеля HDMI, поступает некачественное изображение, проверьте настройки этого устройства.

Для соединения с оборудованием, имеющим выходы компонентного видеосигнала

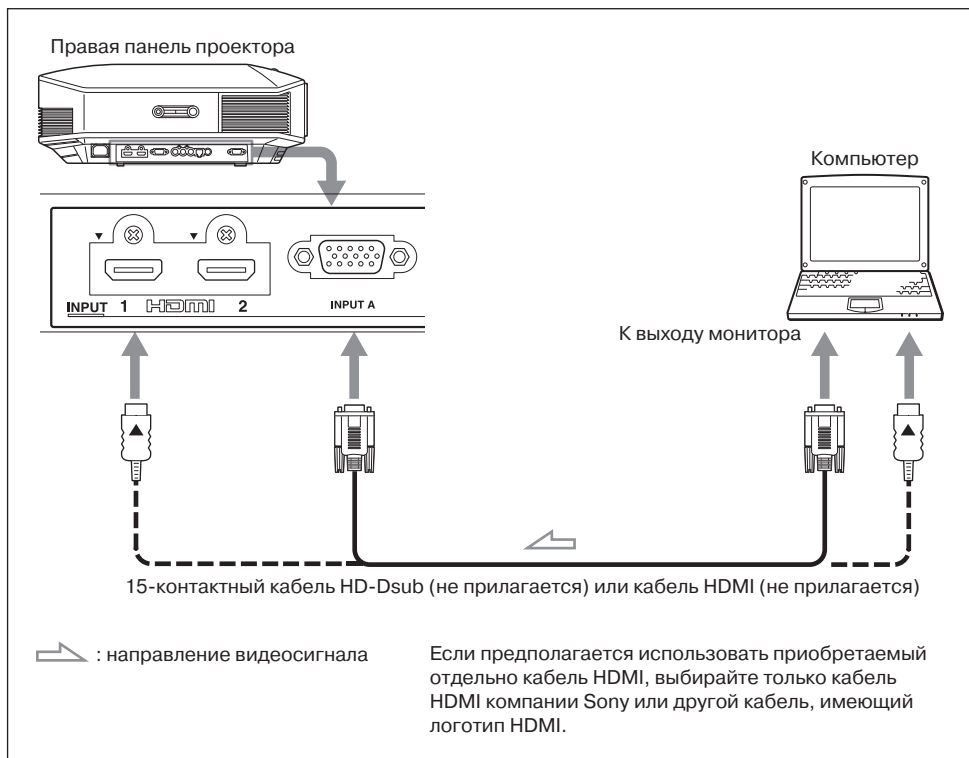



Совет

При подключении кабеля с 15-контактным разъемом HD-Dsub установите настройку Auto (автоматически) или Computer (компьютер) для параметра Input-A Signal Sel. (выбор сигнала для входа A) в меню настройки Setup . Если входной сигнал демонстрируется неправильно, установите настройку Computer ( стр. 54, 68).

Примечания

- Используйте высокоскоростные кабели HDMI. Использование стандартного кабеля HDMI может привести к неправильной демонстрации изображения 1080p, DeepColor и 3D.
- При подключении кабеля HDMI к проектору следите за тем, чтобы метка ▼ на верхней части входа HDMI проектора и метка ▲ на разьеме кабеля находились в одном положении.
- Если компьютер, в частности ноутбук, настроен на вывод сигнала одновременно на монитор компьютера и на проектор, изображение может демонстрироваться неправильно. Настройте компьютер на вывод сигнала только на внешний монитор. Дополнительную информацию ищите в инструкции по эксплуатации, которая прилагается к компьютеру. Для настройки компьютера обращайтесь к его производителю.
- Если на проектор с внешнего устройства, подключенного с помощью кабеля HDMI, поступает некачественное изображение, проверьте настройки этого устройства.

Соединение с приобретаемым отдельно передатчиком 3D Sync TMR-PJ1*

Передатчик 3D Sync TMR-PJ1* необходим для просмотра проецируемого изображения 3D video.

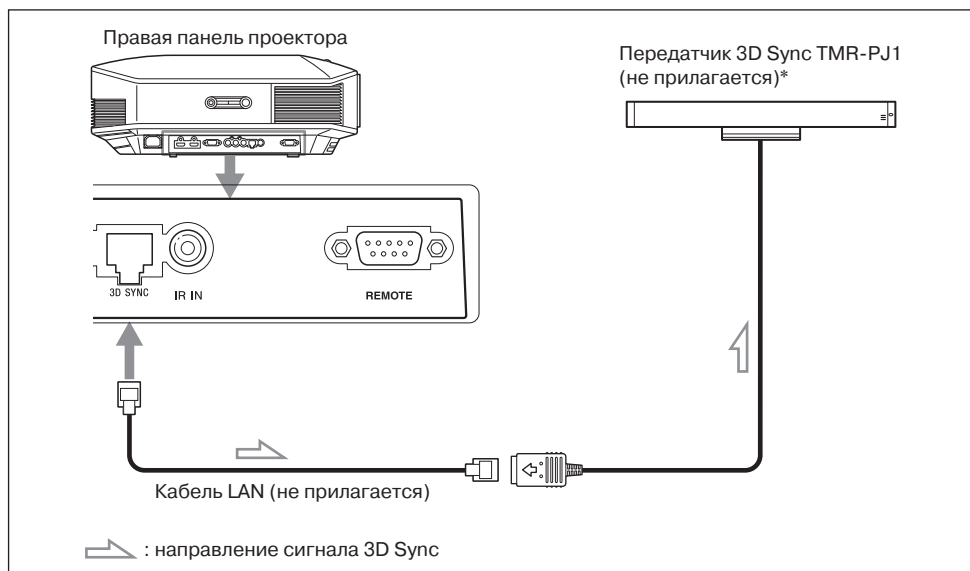

Совет

Устанавливайте приобретаемый отдельно передатчик 3D Sync таким образом, чтобы он был прямо направлен на очки 3D. Кроме того, для стабильной работы очков 3D рекомендуется ставить передатчик 3D Sync около места просмотра.

ВНИМАНИЕ!

Используйте только кабель LAN прямого типа с маркировкой TYPE CM, длиной до 15 метров; не используйте удлинительный кабель.

Примечания

- Перед подключением передатчика 3D Sync выключите проектор, иначе передатчик не будет распознан.
- Разъем 3D SYNC предназначен специально для подключения приобретаемого отдельно передатчика 3D Sync. Во избежание сбоев в работе не подключайте к этому разъему компьютеры или другие сетевые устройства.
- Обязательно используйте прямой кабель LAN (в комплект не входит) категории 7 (с маркировкой Cat-7). В случае использования любого другого кабеля передатчик 3D Sync может иметь перебои в работе.
- Используйте только кабель длиной не более 15 метров и не используйте удлинительный кабель. Кроме того, проложите кабель LAN как можно дальше от кабелей электропитания.
- К проектору можно подключить только один передатчик TMR-PJ1. Никогда не подключайте несколько передатчиков одновременно, так как это может привести к сбоям в работе оборудования.
- Передатчик 3D Sync входит в комплект модели VPL-HW30AES.

Действие 4: Выбор языка меню

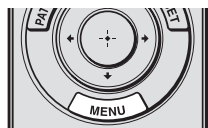
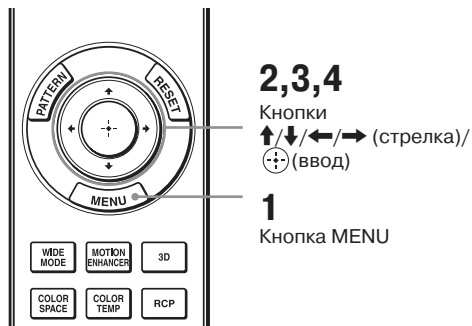

Для демонстрации меню и других экранных сообщений можно выбрать любой из 16 доступных языков. По умолчанию выбран английский язык. Чтобы изменить текущий язык меню, выберите желаемый язык на экране меню.



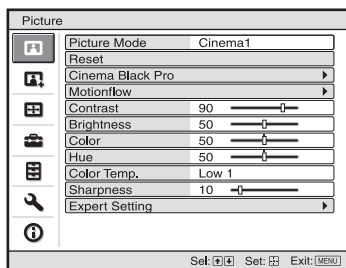

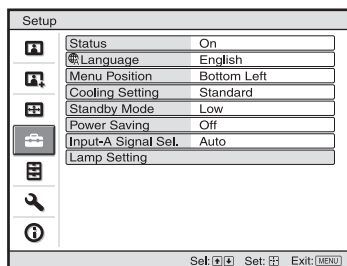
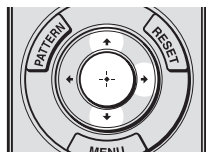
- 1 Нажмите MENU.**
Откроется меню.





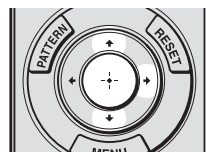

- 2** Нажимайте ↑/↓ для выбора меню Setup , затем нажмите → или . На экране появятся опции выбранного меню.

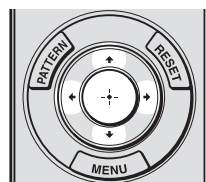

- 3** Нажимайте ↑/↓ для выбора Language (язык), затем нажмите → или .



- 4** Нажимайте ↑/↓/←/→ для выбора языка, затем нажмите . Меню отобразится на выбранном вами языке.

Чтобы убрать меню с экрана
Нажмите MENU.

Проецирование

В данном разделе описывается, как управлять проектором для просмотра изображения, воспроизводимого подключенным к нему оборудованием. Также описывается процедура регулировки изображения в соответствии с предпочтениями пользователя.

Проецирование изображения на экран

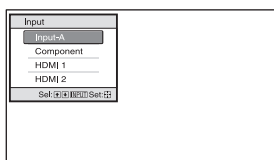
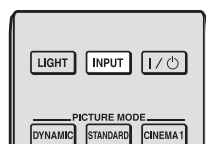

Пример: Просмотр изображения, поступающего с видеоприбора, подключенного к разъему INPUT A.

1 Включите проектор и подключенное к нему устройство.

2 Нажмите кнопку INPUT, чтобы вывести на дисплей список входов.

3 Выберите устройство, изображение с которого хотите проецировать.

Для выбора устройства, изображение с которого будет проецироваться, нажимайте на кнопку INPUT или нажмите $\uparrow/\downarrow/\odot$ (ввод).

Для просмотра изображения, поступающего с:	Нажмите INPUT для отображения на экране индикации
RGB/компонентного устройства, подключенного к разъему INPUT A	Input-A*
Компонентного устройства, подключенного к разъему Y Pв/Cв Pr/Cr	Component
Устройства, подключенного к разъему HDMI 1	HDMI 1
Устройства, подключенного к разъему HDMI 2	HDMI 2

* Выберите для параметра Input-A Signal Sel. (выбор сигнала для входа A) в меню настройки Setup \mathbb{E} настройку, соответствующую входу сигнала. Если установлена настройка Auto (автоматически), и изображение демонстрируется неправильно, выберите настройку, соответствующую подаваемому на вход сигналу ($\text{\textcircled{E}}$ стр. 54, 61).

Советы

- Если для параметра Auto Input Search (автоматический поиск входного сигнала) в меню Function \mathbb{E} установлена настройка On (включено), в списке будут показаны только те входы, на которых имеются сигналы.
- Если в меню настройки Setup \mathbb{E} для параметра Status (состояние) установлено Off (отключено), список входов не будет появляться. Для последовательного переключения между входами проектора нажимайте кнопку INPUT.
- Если в меню Function \mathbb{E} для параметра Control for HDMI установлена настройка On (включено), на экран будет автоматически выводиться вход с эффективными сигналами, и будет синхронизироваться работа с оборудованием, подключенным к входу HDMI 1 или HDMI 2 проектора. (Только, если подключенное оборудование поддерживает функцию Control for HDMI.)





Примечания относительно сигнала HDMI

Проектор регулирует динамический диапазон RGB оборудования, подключенного с помощью кабеля HDMI, в соответствии со стандартом HDMI для демонстрации изображения максимально высокого качества.

Если на вход поступает видеосигнал: Limited (ограниченный) (16-235)

Если на вход поступает компьютерный сигнал: Full (полный) (0-255)

Если на вход подается сигнал, отличающийся от указанного стандарта HDMI, могут появиться следующие симптомы.

- Если на вход подается видеосигнал, могут ухудшиться цвета в темных областях изображения, а светлые области изображения могут стать нечеткими, или текст может стать блеклым. В этом случае переключите динамический диапазон RGB подключенного оборудования на Limited (16-235). Если данная настройка недоступна, отрегулируйте яркость, контрастность или резкость изображения в меню Picture  проектора ( стр. 47).
- * Если на вход подается сигнал компьютера, текст может стать блеклым. В этом случае отрегулируйте резкость изображения в меню Picture  ( стр. 48). (* сигналы 1920 × 1080 или 1280 × 720)

Выключение питания

1 Нажмите на переключатель I/⏻ (ON/STANDBY).

На экране появится сообщение «POWER OFF?» (выключить питание?).

2 До того как сообщение исчезнет с экрана, нажмите на переключатель I/⏻ (ON/STANDBY) еще раз.

Индикатор ON/STANDBY будет мигать зеленым цветом, и вентилятор будет продолжать вращаться, снижая внутреннюю температуру проектора. Сначала индикатор ON/STANDBY мигает быстро; в течение этого времени невозможно будет включить лампу проектора переключателем I/⏻ (ON/STANDBY).

Примечание

Никогда не отсоединяйте кабель электропитания, пока мигает индикатор ON/STANDBY.

Вентилятор остановится, а индикатор ON/STANDBY перестанет мигать зеленым и будет постоянно гореть красным цветом.

Питание полностью выключится, и можно будет отсоединить кабель электропитания.

Вместо выполнения описанной выше процедуры проектор можно выключить, удерживая переключатель I/⏻ (ON/STANDBY) в нажатом положении около секунды.

Выбор режима широкоэкрannого изображения

В зависимости от поступающего на проектор видеосигнала, изображение можно просматривать в различных широкоэкранных режимах.

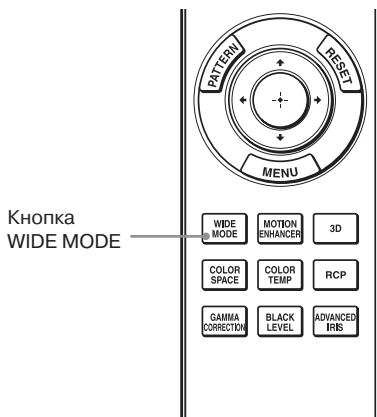

Нажмите WIDE MODE.

Последовательные нажатия данной кнопки позволяют выбрать настройку режима Wide Mode.

Также настройку можно выбрать в меню (☞ стр. 51).

Первоначальное изображение

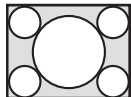

При использовании функции Wide Mode

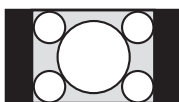
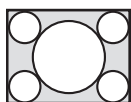
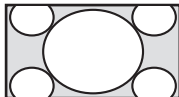

Со сжатием

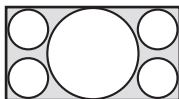
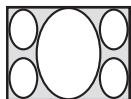

Wide Zoom (Если на вход поступает видеосигнал)

Изображение в формате 4:3 увеличивается для полного заполнения экрана. Верхняя и нижняя части изображения незначительно отсекаются.

Normal (Если на вход поступает видеосигнал)

Изображение в формате 4:3 отображается в середине экрана и увеличивается для заполнения экрана по вертикали.

Full (Если на вход поступает видеосигнал)

Изображение, сжатое до формата 4:3, отображается с первоначальным соотношением сторон. При воспроизведении изображения в формате 4:3 изображение расширяется по горизонтали для заполнения экрана формата 16:9.

Совет

Сжатие: Первоначальное изображение в формате 16:9, записанное со сжатием по горизонтали до изображения в формате 4:3.

Изображение Letterbox с боковыми полосами



Изображение Letterbox

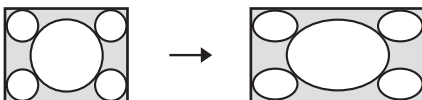
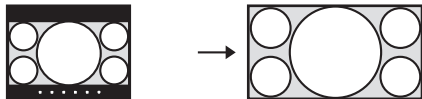

Zoom (масштабирование)

Изображение формата 16:9 увеличивается по вертикали и по горизонтали в одинаковой пропорции для заполнения всего экрана. Используйте данный режим для просмотра изображения формата Letterbox или изображения Letterbox с боковыми панелями.

Если скрыты и не видны субтитры кинофильма или другой просматриваемой программы, для просмотра субтитров отрегулируйте размер экрана по вертикали с помощью параметров Vertical Size и V Center (☞ стр. 52).

Full 1 (Если на вход поступает компьютерный сигнал)

Изображение отображается во весь экран без изменения формата первоначального изображения.

Full 2 (Если на вход поступает компьютерный сигнал)

Изображение отображается во весь экран.

Примечания

- Регулировка положения изображения по вертикали с помощью функций V Center и Vertical Size меню Screen  (экран) возможна только при выборе настройки Zoom (☞ стр. 52).
- Если формат изображения сигнала компьютера 16:9 или шире, для параметра Wide Mode (режим широкоэкранный изображения) фиксируется настройка Full 1.

Примечания относительно выбора широкоэкранный режим

Проектор имеет функцию WIDE MODE (широкоэкранный режим). При изменении настройки этой функции помните о следующем:

- Выбирайте широкоэкранный режим, учитывая, что изменение формата оригинального изображения приведет к тому, что проецируемое изображение будет отличаться от оригинального.
- Имейте в виду, что если проектор используется в коммерческих целях или для публичного просмотра, изменение оригинального изображения путем его переключения в широкоэкранный режим может нарушать законные права авторов или продюсеров.

Просмотр изображения 3D Video

Проектор позволяет просматривать изображение 3D video, например, при использовании игр в формате 3D или воспроизведении дисков 3D Blu-ray Disc. Для воспроизведения используются приобретаемые отдельно передатчик 3D Sync и очки 3D*.

- 1 Подключите к проектору приобретаемый отдельно передатчик 3D Sync TMR-PJ1* (☞ стр. 28).**
- 2 При воспроизведении программы 3D включите на оборудовании HDMI, подключенном к проектору, совместимость с 3D.**
 Подробная информация по воспроизведению программы 3D приводится в инструкции по эксплуатации подключенного к проектору оборудования.
- 3 Проверьте, удобно ли надеты очки 3D, затем включите их.**
 Подробная информация по использованию очков 3D приводится в разделе «Использование очков 3D» (☞ стр. 37).
- 4 Включите проектор и проецируйте изображение 3D video на экран.**
 Подробная информация по проецированию изображения приводится в разделе «Проецирование изображения на экран» (☞ стр. 31).

Советы

- По умолчанию для параметра 2D-3D Display Sel. (выбор просмотра изображения 2D-3D) установлена настройка Auto (автоматически), что позволяет проецировать изображение 3D video автоматически при обнаружении проектором сигналов 3D.
- Для преобразования изображения 3D video в изображение 2D video необходимо установить для параметра 2D-3D Display Sel. (выбор просмотра изображения 2D-3D) настройку 2D (☞ стр. 55).

Примечания

- Если передатчик 3D Sync подключен неправильно, изображения 3D video демонстрироваться не будут.
- В зависимости от типа сигнала демонстрация изображения 3D video может быть невозможной. В зависимости от формата 3D, в котором желательно просматривать программу 3D, установите для параметра 3D Format (формат 3D) настройку Side-by-side или Over-Under.
- Используйте очки 3D в пределах рабочего расстояния.
- Изображение 3D video можно просматривать только в том случае, если сигнал подается на вход HDMI. При подключении к проектору оборудования, поддерживающего формат 3D (игровой приставки или проигрывателя Blu-ray), используйте кабель HDMI.
- Разные люди воспринимают изображение 3D video по-разному.
- Низкая окружающая температура в помещении просмотра может ослабить эффект трехмерного изображения.

* Передатчик 3D Sync и очки 3D входят в комплект проектора VPL-HW30AES.

Регулировка/настройка функций 3D с помощью меню

Для регулировки настроек 3D в подменю 3D Settings меню Function  нажмите кнопку 3D на пульте ДУ. Подробная информация приводится в разделе «3D Settings (настройки 3D)» (☞ стр. 55).

Меры безопасности

- Используйте только специальные очки 3D. Используйте очки 3D только для просмотра изображения 3D video.
- Если видны мерцания или вспышки, выключите в комнате освещение.
- Дети должны просматривать изображение 3D только под наблюдением взрослых.

Использование функции Simulated 3D (имитация 3D)

Данная функция позволяет преобразовать обычное двухмерное изображение 2D video в изображение 3D video.

Совет

Подробная информация по настройкам в экранном меню приводится в разделе «Управление через меню» (🔍 стр. 42).

- 1 Откройте меню Function  и выберите 3D Settings (настройки 3D).**
- 2 Выберите для параметра 2D-3D Display Sel. установку 3D.**
- 3 Выберите для параметра 3D Format (формат 3D) установку Simulated 3D (🔍 стр. 55).**

Советы

- Используйте приобретаемые отдельно очки 3D*.
- Проектор автоматически восстанавливает демонстрацию двухмерного изображения и переключает параметр 2D-3D Display Sel. на настройку Auto (автоматически) приблизительно через один час преобразования изображения 2D video в изображение 3D video с помощью функции Simulated 3D.

Примечания

- Для некоторых источников видеосигнала невозможно установить для параметра 2D-3D Display Sel. настройку 3D. Доступные сигналы 3D приводятся в разделе «Совместимые сигналы 3D» (🔍 стр. 81).
- В зависимости от источника видеосигнала эффект функции имитации изображения 3D может быть ограниченным.
- Разные люди по-разному воспринимают изображения 3D video, полученные с помощью функции преобразования Simulated 3D.
- Если передатчик 3D Sync подключен неправильно, функции 3D Settings (настройки 3D) в меню не будет.

* Очки 3D входят в комплект модели VPL-HW30AES.

Использование очков 3D

Приобретаемые отдельно очки 3D TDG-PJ1* предназначены для просмотра изображения 3D.

Примечание

Перед использованием очков 3D необходимо подключить к проектору приобретаемый отдельно передатчик 3D Sync TMR-PJ1* (☞ стр. 31).

* Передатчик 3D Sync и очки 3D входят в комплект модели VPL-HW30AES.



- 1 Наденьте очки 3D.
- 2 Нажмите на очках кнопку включения питания. Загорится зеленый светодиодный индикатор.
- 3 Установите передатчик 3D Sync в пределах прямой видимости очков 3D.

Более подробная информация приводится в инструкции по эксплуатации, которая прилагается к очкам 3D.

Меры безопасности при использовании

- Во время работы очки 3D принимают инфракрасные сигналы от передатчика 3D Sync. В следующих обстоятельствах могут появиться сбои в работе системы:
 - Передатчик 3D Sync не направлен на сенсор инфракрасных сигналов очков 3D или между передатчиком и очками слишком большое расстояние.
 - Имеются объекты, блокирующие прямой тракт передачи сигнала от передатчика 3D Sync на очки 3D.
 - Очки 3D находятся рядом с другими инфракрасными устройствами (осветительное оборудование или кондиционер воздуха с инфракрасным дистанционным управлением, или инфракрасный передатчик).
- Разные люди воспринимают изображение 3D video по-разному.
- Низкая окружающая температура в помещении просмотра может ослабить эффект трехмерного изображения.
- Будьте аккуратны при обращении с очками, чтобы не прищемить пальцы при изгибании дужек.
- Не роняйте и не переделывайте очки 3D.
- Если очки разобьются, следите, чтобы осколки не попали в рот или глаза.
- Дети должны использовать очки 3D только под наблюдением взрослых.

Выбор режима просмотра изображения

Проектор позволяет выбирать режим просмотра изображения, который лучше всего подходит для типа воспроизводимой программы или окружающих условий в помещении.

Доступность каждого режима просмотра изображения зависит от того, какой видеосигнал используется, 2D или 3D.

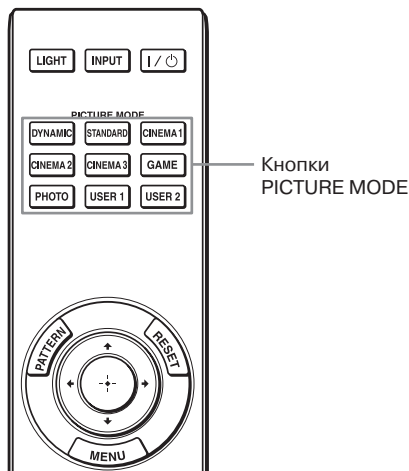

Нажмите одну из кнопок PICTURE MODE.

DYNAMIC (динамичный)

Проецируется яркое и резкое «живое» изображение с высоким качеством.

STANDARD (стандартный)

Идеально подходит для проецирования телевизионных программ, спортивных состязаний, концертов и других видеозаписей.

CINEMA 1 (кино)

Режим, подходящий для просмотра кинофильмов.

CINEMA 2

Режим, подходящий для просмотра кинофильмов в цифровом формате.

CINEMA 3

Имитирует качество изображения производственной/монтажной студии.

GAME (игровой)

Режим, подходящий для видеоигр.

PHOTO (фото)

Идеально подходит для проецирования фотографий, снятых цифровой камерой.

USER 1, USER 2 (пользовательский)

Качество изображения пользователь может регулировать по своему усмотрению.

Регулировка качества изображения

Качество изображения можно легко отрегулировать в соответствии с предпочтениями пользователя, выбирая параметры настройки с помощью пульта ДУ. Данные настройки можно сохранять для каждого режима изображения.

Выбор желаемой опции меню для прямой регулировки

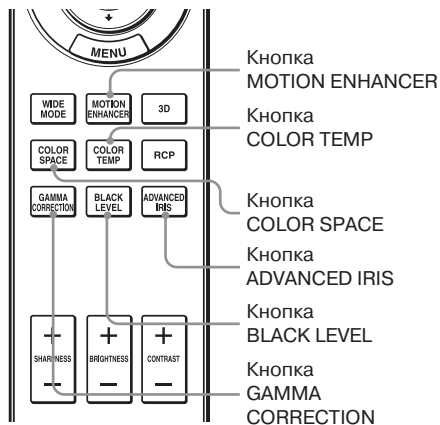

Кнопки пульта ДУ позволяют регулировать в меню следующие параметры.

Motion Enhancer (улучшение воспроизведения движения)

Color Temp. (температура цвета)

Color Space (цветовое пространство)

Advanced Iris (усовершенствованная диафрагма)

Black Level Adj. (регулировка уровня черного)

Gamma Correction (гамма-коррекция)

Повторно нажимайте следующие кнопки для желаемой опции меню, чтобы отрегулировать качество изображения по собственному вкусу. Подробное описание всех параметров приводится в разделе меню Picture  (стр. 46).

Регулировка изображения с помощью функции цифровой обработки сигнала Real Color Processing

Функция цифровой обработки сигнала (Real Color Processing, RCP) позволяет регулировать насыщенность цвета, цветовой тон и яркость каждого выделенного участка проецируемого изображения отдельно. Таким образом можно получить изображение требуемого для пользователя качества.

Совет

При настройке изображения с помощью функции Real Color Processing следует остановить изображение, поступающее с источника видеосигнала.

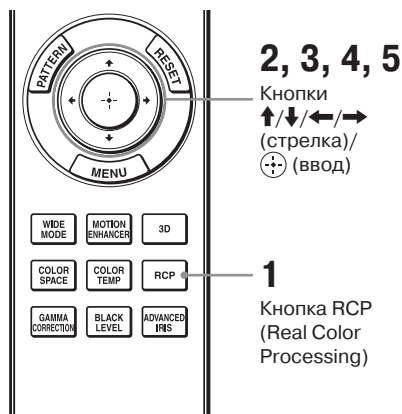

- 1 Нажмите RCP на пульте ДУ.
- 2 Нажимайте ↑/↓ для выбора User 1, User 2 или User 3, затем нажмите →. Отображается окно RCP (Real Color Processing).
- 3 Выберите цвет, который нужно настроить.
Для выбора нужного цвета повторите действия 1 и 2, указанные ниже.

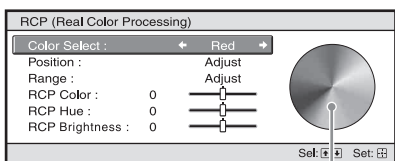

Палитра образцов

- 1 Нажмите ↑/↓ для выбора Color Select (выбор цвета), затем нажмите ←/→ для выбора цвета, который хотите настроить: Red (красный), Yellow (желтый), Green (зеленый), Cyan (голубой), Blue (синий) и Magenta (пурпурный).

Окрашенными останутся только участки, соответствующие выбранному цвету, остальные участки изображения станут черно-белыми. Настраиваемые цвета отобразятся также в палитре образцов в окне RCP. Выберите желаемую настройку цвета, наблюдая за проецируемым на экран изображением и руководствуясь палитрой образцов.

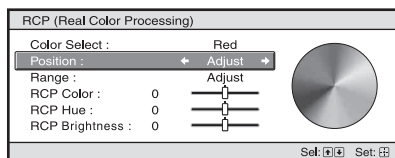

- 2 Нажмите ↑/↓ для выбора Position (позиция) или Range (диапазон) и с помощью ←/→ укажите более точное положение цвета и диапазон распространения для цвета, который хотите настроить.

4 Настройка цвета для определенного фрагмента изображения.

Нажмите ↑/↓ для выбора RCP Color (насыщенность цвета), RCP Hue (цветовой тон) или RCP Brightness (яркость), после чего отрегулируйте насыщенность цвета или цветовой тон участка, выбранного в шаге 3, по своему усмотрению, нажимая кнопки ←/→ и наблюдая за проецируемым изображением. Во время регулировки будет восстановлен нормальный цвет изображения.

5 После окончания регулировки нажмите ⏏.

Окно RCP закроется, и появится изображение, выбранное в шаге 2. Через несколько секунд восстановится нормальное изображение.

Совет

В выборе позиции и диапазона имеются некоторые ограничения.

Использование меню

В этом разделе описывается, как проводить регулировки и делать настройки с помощью меню.

Примечание

Используемые в данном руководстве изображения меню могут отличаться от фактических дисплеев меню на экране.

Выполнение действий в меню

Для удобства регулировки и настройки параметров проектор оснащен экранным меню. Некоторые из регулируемых и настраиваемых параметров выводятся на экран во всплывающем меню, меню настроек или регулировок без использования главного меню или в следующем окне меню. При выборе параметра, после названия которого следует стрелка (►), появится следующее окно меню с параметрами настройки. Процедура изменения языка экранного меню описывается в разделе «Действие 4. Выбор языка меню» (☞ стр. 29).

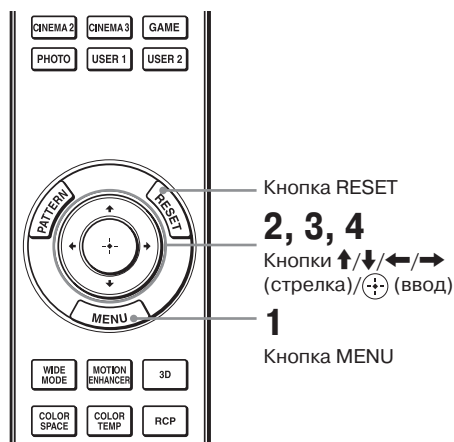

- 1 Нажмите MENU.**
Отображается окно меню.

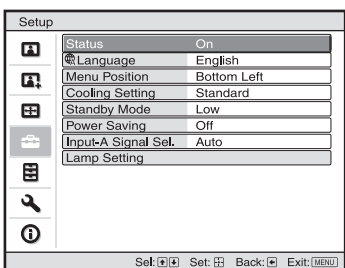
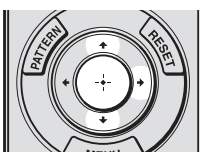
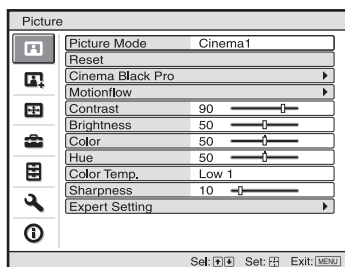
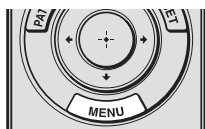

- 2 Нажимайте ↑/↓ для выбора
опции меню, затем нажмите
→ или ↻.**

На экране появятся опции, которые можно настроить или отрегулировать в выбранном меню. Текущая выбранная опция будет показана белым цветом.

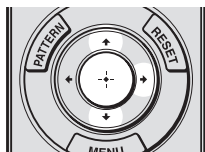

Всплывающее меню

Опции настройки



3 Нажмите **↑/↓** для выбора опции, которую необходимо настроить или отрегулировать, затем нажмите **→** или **⊕**. Настраиваемые опции демонстрируются во всплывающем меню, в меню настройки, в меню регулировки или в окне следующего меню.

Меню настройки

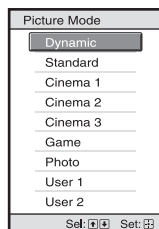

Меню регулировки

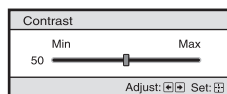

Окно следующего меню

Опции настройки

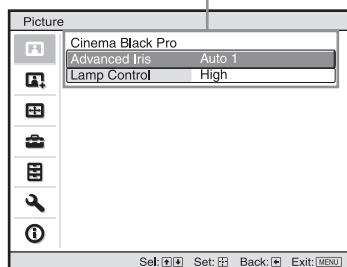

4 Настройте или отрегулируйте выбранный параметр.

При регулировке уровня

Для увеличения значения нажмите ↑/→.

Для уменьшения значения нажмите ↓/←.

Нажмите ⏪ для возврата к первоначальному экрану.

При изменении настройки

Нажимайте ↑/↓ для изменения настройки.

Нажмите ⏪ для возврата к первоначальному экрану.

В зависимости от выбранной опции можно вернуться к первоначальному экрану с помощью кнопки ←.

Параметры, которые невозможно отрегулировать

Перечень регулируемых параметров различается в зависимости от входного сигнала. Те параметры, которые невозможно регулировать или настраивать, не будут показаны в меню (☞ стр. 79).

Чтобы выйти из меню

Нажмите MENU.

Чтобы восстановить настройки по умолчанию для отрегулированного изображения

В меню Picture  выберите Reset (сбросить).

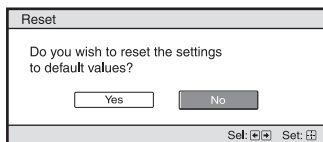

Когда на экране появится меню, показанное на рисунке, с помощью кнопки ← выберите Yes (да) и нажмите ⏪. Для всех перечисленных ниже параметров будут восстановлены заводские настройки по умолчанию.

Это настройки Cinema Black Pro (улучшение воспроизведения черного), Motionflow (улучшение воспроизведения движения), Contrast (контрастность), Brightness (яркость), Color (насыщенность цвета), Hue (цветовой тон), Color Temp (температура цвета), Sharpness (резкость) и Expert Setting (экспертные настройки) в меню Picture  (изображение).

Восстановление настроек по умолчанию для отрегулированных параметров

Выберите параметр на экране меню, появится всплывающее меню, меню настройки и меню регулировки. Чтобы восстановить настройку по умолчанию только для выбранной настройки, нажмите кнопку RESET на пульте ДУ.

Примечание

Кнопка RESET на пульте ДУ работает только тогда, когда выбрано меню регулировки или настройки.

Меню Picture (изображение)

Меню Picture используется для регулировки параметров изображения.

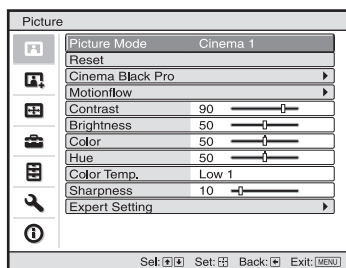

Примечание

В зависимости от типа входного сигнала некоторые настройки могут быть недоступны. Подробная информация приводится в разделе «Входные сигналы и параметры регулировки/настройки» (☞ стр. 79).

Picture Mode (режим изображения)	<p>Данное меню позволяет выбрать режим просмотра изображения, который лучше всего подходит для типа просматриваемого изображения или окружающих условий.</p> <p>Возможность выбора каждого режима изображения зависит от того, какой видеосигнал используется — 2D или 3D</p> <p>Dynamic: Проецируется яркое и резкое «живое» изображение с высоким качеством.</p> <p>Standard: Идеально подходит для проецирования телевизионных программ, спортивных состязаний, концертов и других видеозаписей.</p> <p>Cinema 1: Режим, подходящий для просмотра кинофильмов.</p> <p>Cinema 2: Режим, подходящий для просмотра кинофильмов в цифровом формате.</p> <p>Cinema 3: Имитирует качество изображения производственной/монтажной студии.</p> <p>Game: Режим, подходящий для видеоигр.</p> <p>Photo: Идеально подходит для проецирования фотографий, снятых цифровой камерой.</p> <p>User 1, User 2: Качество изображения пользователь может регулировать по своему усмотрению и сохранять настройки в памяти. После сохранения настроек в памяти для просмотра изображения с настроенными параметрами достаточно нажать кнопку PICTURE MODE на пульте ДУ.</p> <p>Совет</p> <p>Настройки можно сохранять также, если качество изображения регулируется в других режимах. Чтобы восстановить все настройки по умолчанию, выберите в меню опцию Reset.</p> <p>По умолчанию установлены следующие настройки.</p> <p>User 1: Те же настройки, что и для Cinema 1.</p> <p>User 2: Те же настройки, что и для Cinema 3.</p>
Reset (сброс)	Позволяет восстановить настройки по умолчанию для всех параметров текущего выбранного режима изображения (☞ стр. 45).

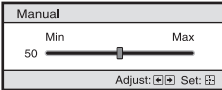
<p>Cinema Black Pro (улучшение воспроизведения черного)</p>	<p>Advanced Iris (усовершенствованная диафрагма) Переключение функции диафрагмы во время проецирования изображения. Auto 1: Автоматическое переключение на оптимальную диафрагму в соответствии с проецируемой сценой. В наибольшей степени повышается контрастность сцены. Auto 2: Оптимальная диафрагма становится меньше, чем при выборе настройки Auto 1. Контрастность сцены снижается. Sensitivity: Если выбрана настройка Auto 1 или Auto 2, можно выбирать Recommend (рекомендованная), Fast (быстрая) или Slow (медленная) в соответствии с желаемой скоростью срабатывания в режиме чувствительности Sensitivity Mode. Manual: Ручная (фиксированная) регулировка диафрагмы.</p>  <p>Off: Отключение функции диафрагмы (апертуры).</p>
<p>Motionflow (улучшение воспроизведения движения)</p>	<p>Motion Enhancer (улучшение воспроизведения движения) Плавное воспроизведение динамичного изображения без эффекта остаточного изображения. High: Выбирайте данную настройку, чтобы сделать изображение более плавным по сравнению с настройкой Low. Low: Выбирайте данную настройку для получения плавного изображения на экране. Off: Выбирайте данную настройку, когда в режиме High или Low появляются шумы на изображении и т.п. Обычно для функции Motion Enhancer установлена настройка Off.</p> <p>Примечание</p> <p>В зависимости от воспроизводимой сцены для определенных цифровых сигналов на изображении могут появляться шумы.</p>
<p>Contrast (контрастность)</p>	<p>Регулировка контрастности изображения. Выбор более высокого значения повышает резкость изображения, в то время как выбор более низкого значения снижает резкость изображения. Для регулировки можно нажимать CONTRAST +/- на пульте ДУ.</p>
<p>Brightness (яркость)</p>	<p>Регулировка яркости изображения. Выбор более высокого значения повышает яркость изображения, в то время как выбор более низкого значения снижает яркость изображения. Для регулировки можно нажимать BRIGHTNESS +/- на пульте ДУ.</p>
<p>Color (насыщенность цвета)</p>	<p>Регулировка насыщенности цвета изображения. Выбор более высокого значения повышает насыщенность цвета изображения, в то время как выбор более низкого значения снижает насыщенность цвета изображения.</p>

Нюе (цветовой тон)	<p>Регулировка цветового тона (оттенка) изображения. Выбор более высокого значения делает изображение зеленоватым, в то время как выбор более низкого значения делает изображение красноватым.</p>
Color Temp. (температура цвета)	<p>Регулировка цветовой температуры. High: Данная настройка эквивалентна температуре цвета 9300К. Придает белому цвету синеватый оттенок. Middle: Данная настройка эквивалентна температуре цвета 8000К. Придает нейтральный оттенок между настройками High и Low. Low 1: Данная настройка эквивалентна температуре цвета 6500К. Придает белому цвету красноватый оттенок. Low 2: Данная настройка эквивалентна температуре цвета 6000К. Придает белому цвету еще более красноватый оттенок. Custom 1 – 5: Позволяет пользователю отрегулировать, установить и сохранить нужную ему температуру цвета. По умолчанию установлены следующие заводские настройки: Custom 1: Та же настройка, что и для цветовой температуры High. Custom 2: Та же настройка, что и для цветовой температуры Middle. Custom 3: Та же настройка, что и для цветовой температуры Low 1. Custom 4: Та же настройка, что и для цветовой температуры Low 2. Custom 5: Настройка, которая делает приоритетной яркость.</p>
Sharpness (резкость)	<p>Настройка четкости границ изображения или уменьшение количества помех. Выбор более высокого значения делает изображение более резким, в то время как выбор более низкого значения делает изображение более мягким, что позволяет снизить шумы. Для регулировки можно нажимать SHARPNESS+/- на пульте ДУ.</p>
Expert Setting (экспертные настройки)	<p>NR (Noise Reduction) (шумоподавление) Уменьшение неравномерности или помех на изображении. Обычно для данного параметра выбрана настройка Off (отключить). Если изображение имеет шумы, выберите подходящую настройку Low (низкое), Middle (среднее) или High (высокое) в соответствии с источником входного сигнала.</p> <p>MPEG NR (MPEG Noise Reduction) (шумоподавление MPEG) Уменьшение мозаичных помех и зашумленности контуров объектов с темными силуэтами, в особенности для цифровых сигналов. Block NR: Уменьшение цифровых помех, проявляющихся в виде мозаики. Mosquito NR: Уменьшение цифровых помех, проявляющихся на контурах изображения.</p> <p>Film Mode (режим кинофильма) Настройте воспроизведение в соответствии с выбранным источником сигнала. Auto 1: Подходит для воспроизведения движения при проецировании близко по качеству к оригинальному изображению на киноплёнке. Обычно для данного параметра установлена настройка Auto 1. Auto 2: Видеосигналы формата 2-3 или 2-2 Pull-Down воспроизводятся с плавным движением на изображении. Если на вход подается сигнал, отличный от формата 2-3 или 2-2 Pull-Down, изображение демонстрируется в построчном формате. Off: Изображение воспроизводится в построчном формате без автоматического определения видеосигналов.</p>

**Expert Setting
(экспертные
настройки)****Gamma Correction (гамма-коррекция)**

Настройка частотных характеристик тональности изображения.

Выберите наиболее подходящую из восьми доступных настроек:

Gamma 1: Bright Делает все изображение ярче.

Gamma 2: ↑
Off

Gamma 3: Dark Делает все изображение темнее.

Gamma 4: Делает более яркими темные фрагменты изображения и расширяет диапазон градации цветов.

Gamma 5: Воспроизведение изображения с небольшим усилением контрастности.

Gamma 6: Воспроизведение изображения с усиленным по сравнению с установкой Gamma 5 акцентом на контрастность.

Gamma 7: Имитация характеристики параметра гамма киноплетки.

Gamma 8: Имитация характеристики параметра гамма неподвижного изображения.

Off: Функция гамма-коррекции выключена.

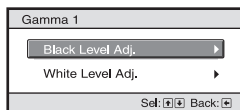

Black Level Adj. (Adjust) (регулировка уровня черного): Воспроизведение энергичного, динамичного изображения.

Выберите настройку, соответствующую источнику входного сигнала.

3: Усиление яркости темных фрагментов изображения и расширение ↑ диапазона градации цветов.

↓
-3: Подчеркиваются темные области изображения.

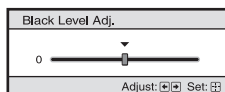

White Level Adj. (Adjust) (регулировка уровня белого): Воспроизведение чистого изображения с четким разделением на светлое/темное.

Выберите настройку, соответствующую источнику входного сигнала.

3: Светлые области изображения становятся еще более яркими.

↓
-3: Снижается яркость светлых областей изображения.

x.v.Color

Данный параметр следует настраивать при воспроизведении видеосигнала

x.v.Color.

Выбирайте настройку **On**, если проектор соединен с оборудованием, поддерживающим стандарт **x.v.Color** и воспроизводящим видеосигнал **x.v.Color**.

Подробная информация по **x.v.Color** приводится в разделе «**O x.v.Color**» (стр. 63).

Color Space (цветовое пространство)

Данный параметр позволяет преобразовать диапазон воспроизведения цвета.

Normal: Диапазон цвета соответствует стандартам sRGB.

Wide 1: Воспроизводятся цвета, похожие на цвета киноплетки.

Wide 2: Воспроизводятся цвета, похожие на цвета кино в цифровом формате.

Wide 3: Позволяет воспроизводить более «живой», более широкий диапазон цветов.

Меню Advanced Picture (дополнительные настройки изображения)

Меню Advanced Picture используется для настройки дополнительных параметров изображения.

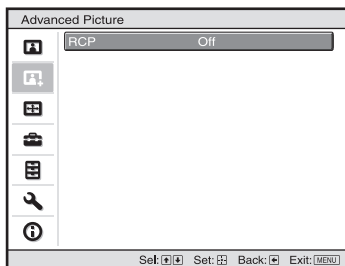

RCP (Real Color Processing)

Для каждого выбранного участка изображения можно независимо отрегулировать насыщенность цвета, цветовой тон и яркость.

User 1, User 2, User 3: Позволяют отрегулировать изображение с помощью функции Real Color Processing и сохранить настройки в памяти.

После сохранения настроек в памяти можно просматривать изображение с установленными параметрами.

Off: Функция выключена.

Подробная информация приводится в разделе «Регулировка изображения с помощью функции цифровой обработки сигнала Real Color Processing» (☞ стр. 40).

Меню Screen (экран)



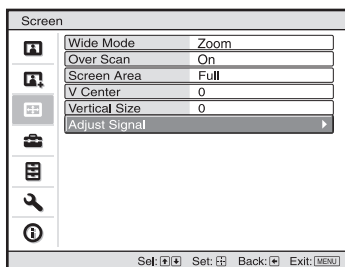

Меню Screen используется для настройки входного сигнала. Оно позволяет отрегулировать размер изображения, выбрать широкоэкранный режим и т.п.



Примечание

В зависимости от типа входного сигнала некоторые настройки могут быть недоступны. Подробная информация приводится в разделе «Входные сигналы и параметры регулировки/настройки» (☞ стр. 79).

<p>Wide Mode (широкоэкранный режим для видеосигнала)</p>	<p>Позволяет настроить формат изображения, которое будет демонстрироваться для текущего входного сигнала (☞ стр. 33). Данный параметр доступен только тогда, когда на вход подается видеосигнал (номера памяти предварительной настройки с 3 по 14) (☞ стр. 77).</p> <p>Wide Zoom: Изображение формата 4:3 увеличивается для заполнения всего экрана. Изображение в верхней и нижней части экрана будет слегка обрезано.</p> <p>Normal: Изображение формата 4:3 демонстрируется в центре экрана и увеличивается для заполнения экрана по вертикали.</p> <p>Full: В оригинальном формате демонстрируется изображение, сжатое до формата 4:3. Если демонстрируется изображение в формате 4:3, оно увеличивается по горизонтали для заполнения экрана 16:9.</p> <p>Zoom: Изображение формата 16:9 увеличивается по вертикали и по горизонтали в одинаковой пропорции для заполнения всего экрана. Верхняя и нижняя часть изображения обрезаются.</p> <p>Для выбора настройки нажимайте кнопку WIDE MODE на пульте ДУ.</p>
<p>Wide Mode (широкоэкранный режим для сигнала компьютера)</p>	<p>Позволяет настроить формат изображения, которое будет демонстрироваться для текущего входного сигнала (☞ стр. 34). Данный параметр доступен только тогда, когда на вход подается сигнал от компьютера.</p> <p>Full 1: Изображение демонстрируется во весь экран без изменения формата оригинального изображения.</p> <p>Full 2: Изображение демонстрируется во весь экран.</p> <p>Zoom: Изображение формата 16:9 увеличивается по вертикали и по горизонтали в одинаковой пропорции для заполнения всего экрана. Верхняя и нижняя часть изображения обрезаются.</p> <p>Для выбора настройки нажимайте кнопку WIDE MODE на пульте ДУ.</p> <p>Примечание</p> <p>Если входной сигнал имеет формат изображения 16:9 или шире, данная настройка фиксируется как Full 1.</p>

Over Scan (забегание развертки)	Обрезка изображения по краям. On: Позволяет скрыть контур поступающего на вход проектора изображения. Выбирайте данную настройку, если вдоль кромки изображения появляются шумы. Off: Проецируется все поступающее на вход изображение. Совет Для демонстрации всей доступной области изображения по четырем сторонам экрана обратитесь к описанию параметра Blanking (гашение) меню установки Installation  (☞ стр. 58).
Screen Area (область экрана)	Выбор размера изображения при выходе развертки за пределы полезной площади экрана для изображения Hi-Vision. Full: Изображение расширяется во весь экран. Through: Изображение не расширяется во весь экран.
V Center (центровка по вертикали)	Настройка всего изображения с перемещением на экране вверх или вниз. При увеличении значения выбранной установки изображение сдвигается на экране вверх, при уменьшении – вниз.
Vertical Size (размер по вертикали)	Уменьшение или увеличение изображения по вертикали. При увеличении значения выбранной установки экран увеличивается, при уменьшении – уменьшается. Если субтитры фильма и т.п. не видно на экране, используйте данную функцию вместе с функцией V Center.
Adjust Signal (регулировка сигнала)	Позволяет отрегулировать входной сигнал. APA: Параметры Phase, Pitch и Shift устанавливаются автоматически на значения, подходящие для сигнала изображения, поступающего от компьютера. Phase: Регулируется фаза точки изображения и фаза сигнала изображения, поступающего от компьютера. Отрегулируйте изображение таким образом, чтобы оно выглядело наиболее чистым. Pitch: Позволяет отрегулировать горизонтальный размер изображения, поступающего от компьютера. Увеличение значения позволяет сделать изображение шире, уменьшение значения делает изображение уже. Выберите настройку, соответствующую количеству точек входного сигнала. Shift: Позволяет отрегулировать положение изображения. H: При увеличении значения для настройки H (по горизонтали) изображение сдвигается вправо, а при уменьшении значения – сдвигается влево. Для настройки положения изображения по горизонтали используйте кнопки  /  . V: При увеличении значения для настройки V (по вертикали) изображение сдвигается вверх, а при уменьшении значения – сдвигается вниз. Для настройки положения изображения по вертикали используйте кнопки  /  .

Меню Setup (настройка)

Меню Setup используется для изменения заводских настроек по умолчанию и т.п.

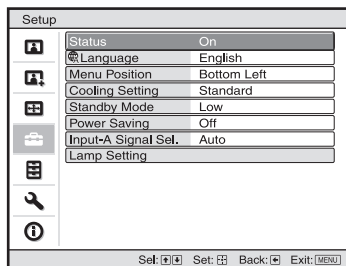

Status (состояние)	Выбор установки для отображения или отмены отображения экранных дисплеев. Выберите настройку Off (отключить) для отключения экранного дисплея кроме демонстрации определенных меню, сообщения при выключении питания и сообщений с предупреждениями.
Language (язык)	Выбор языка, используемого для отображения меню и экранных дисплеев. Доступны следующие языки: английский, голландский, французский, итальянский, немецкий, испанский, португальский, русский, шведский, норвежский, японский, китайский (упрощенный), китайский (традиционный), корейский, тайский и арабский.
Menu Position (позиция меню)	Позволяет выбрать другое место на экране для отображения меню. Bottom Left: Меню отображается в нижней части экрана слева. Center: Меню отображается в центре экрана.
Cooling Setting (настройка охлаждения)	Данная опция используется для настройки проектора при установке на большой высоте над уровнем моря. High: Выберите данную настройку, если проектор используется на высоте более 1500 метров над уровнем моря. Standard: Используйте данную настройку, если проектор используется на нормальной высоте над уровнем моря. Примечания <ul style="list-style-type: none"> • Если для данного параметра установлена настройка High, шум вентилятора становится немного громче, так как увеличивается скорость его вращения. • Не используйте проектор на высоте более 2700 метров над уровнем моря.
Standby Mode (режим ожидания)	Уменьшение потребляемой мощности в режиме ожидания. Если установлена настройка Standard, проектор в режиме ожидания потребляет обычную электрическую мощность. Если же выбрана настройка Low, потребление электрической мощности в режиме ожидания снижается. Примечания <ul style="list-style-type: none"> • По умолчанию установлена настройка Low. • Если для данного параметра установлена настройка Low, функция PJ Auto Power On (автоматическое включение питания PJ) отключается (для этой функции устанавливается настройка Off, и она не появляется в меню) (☞ стр. 56).

Power Saving (экономия энергии)	Установка режима экономии электроэнергии. Если для данной функции установлена настройка On (включено), проектор будет переключаться в режим экономии энергии, если в течение 10 минут на его вход не будет подаваться никакой сигнал. Индикатор ON/STANDBY станет оранжевым, после чего экран погаснет. Режим экономии энергии отменяется в случае поступления сигнала на вход проектора или нажатии любой кнопки на самом проекторе или пульте ДУ. Если проектор не нужно переключать в режим экономии энергии, выберите настройку Off.
Input-A Signal Sel. (выбор сигнала для входа A)	Выбор типа входного сигнала, поступающего от оборудования, подключенного к разъему INPUT A. Установите тип входного сигнала, поступающего от внешнего оборудования, выбрав Input-A с помощью кнопки INPUT. Auto: Тип входного сигнала выбирается автоматически. Computer: На вход подается сигнал от компьютера. Video GBR: На вход подается сигнал от телевизионной игровой приставки или телевещательный сигнал HDTV. Component: На вход подается компонентный сигнал от проигрывателя/рекордера DVD, проигрывателя/рекордера Blu-ray Disc, цифрового тюнера и т.п. Примечание Если при выборе с помощью данной функции настройки Auto входной сигнал демонстрируется на экране неправильно, выберите настройку, соответствующую входному сигналу.
Lamp Setting (настройка лампы)	Установите желаемую настройку при замене лампы (☞ стр. 71).

Меню Function (настройка функций)

Меню Function используется для изменения настройки различных функций проектора.

Для получения доступа к меню 3D Settings (настройки 3D) нажмите кнопку 3D на пульте ДУ.

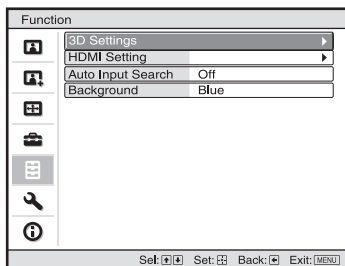

3D Settings (настройки 3D)

Позволяет изменять настройки функции 3D.

2D-3D Display Sel.: Используется для переключения изображения видеосигнала на 2D или 3D.

Auto: Изображения 3D демонстрируются, когда на вход HDMI подаются сигналы с информацией 3D. При поступлении на вход других сигналов демонстрируется изображение 2D.

3D: Изображения 3D демонстрируются в соответствии с системой 3D, выбранной при настройке параметра 3D Format (формат 3D). Однако, когда на вход проектора подаются сигналы HDMI с информацией 3D, изображения 3D демонстрируются в соответствии с системой 3D сигналов HDMI, содержащих информацию 3D.

2D: Демонстрируются изображения 2D.

* Информация 3D — это дополнительная информация, позволяющая отличить сигналы 3D.

3D Format: Для выбора данного параметра необходимо нажать кнопку **▶** на пульте ДУ, когда для параметра 2D-3D Display Sel. выбрана настройка 3D. Устанавливайте систему 3D, когда входные сигналы HDMI не включают информацию 3D.

Simulated 3D: Позволяет преобразовать изображение видеозаписи 2D в изображения 3D.

Данную настройку можно использовать только для входных сигналов HD.

- Функция имитации 3D может иметь ограниченный эффект, в зависимости от источника видеосигнала.
- Разные люди воспринимают изображения 3D по-разному.
- Проектор автоматически переключается обратно на изображение 2D приблизительно через час демонстрации изображений 3D с помощью функции Simulated 3D.

Side-by-Side: Изображения 3D демонстрируются так, как принимаются (перед преобразованием в последовательные изображения), в формате экрана, разделенного на левый-правый.

Over-Under: Изображения 3D демонстрируются так, как принимаются (перед преобразованием в последовательные изображения), в формате экрана, разделенного на верхний-нижний.









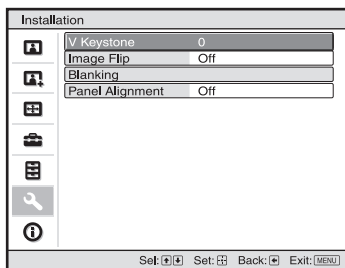

<p>3D Settings (настройки 3D)</p>	<p>3D Glasses Bri'ness: Используется для регулировки яркости изображения при просмотре изображения 3D video с помощью очков 3D. Для выбора яркости используются следующие настройки: Min, 1, 2, 3 и Max.</p> <p>3D Deep Adjust: Используется для регулировки глубины изображения 3D на экране. Данный параметр можно использовать только в том случае, если для 3D Format выбрана любая настройка, кроме Simulated 3D.</p> <p style="text-align: center;">Depth -2 -1 0 +1 +2 Front ← Normal → Depth</p> <p>Рекомендуется установить для параметра 3D Deep Adjust настройку «0». В зависимости от настройки данного параметра изображение 3D может быть затруднено для восприятия.</p> <p>Simulated 3D Effect: Используется для регулировки эффекта 3D, когда изображение 3D получается при преобразовании двухмерного изображения. Можно выбрать настройку High (высокий), Middle (средний) и Low (низкий).</p> <p>Примечания</p> <ul style="list-style-type: none"> • Если передатчик 3D Sync не подключен к проектору перед его включением, подменю 3D Settings будет недоступно. • При воспроизведении изображения 3D дисплей меню на экране имеет многоконтурное изображение, и его лучше смотреть с помощью очков 3D. • Рекомендуется использовать экран размером от 254 до 305 см. Просмотр изображения 3D video на экране размером более 254 см может привести к снижению эффекта 3D.
<p>HDMI Setting (настройка HDMI)</p>	<p>Данная опция позволяет изменять настройки функции Control for HDMI.</p> <p>Control for HDMI: Позволяет выбрать, будет ли использоваться функция Control for HDMI, когда к разъемам HDMI 1 и HDMI 2 подключено оборудование, совместимое с функцией Control for HDMI. Если выбрана установка On, доступны возможности, указанные ниже:</p> <ul style="list-style-type: none"> • Работа проектора и подключенного к нему оборудования, совместимого с функцией Control for HDMI, будет синхронизироваться друг с другом. • Также будет действовать настройка Control for HDMI оборудования Sony (AV усилителя, видеовоспроизводящего устройства и т.п.), совместимого с функцией «Control for HDMI – Easy Setting». <p>По умолчанию выбрана установка On (включено).</p> <p>Device Auto Power Off: Позволяет выбрать, будет ли подключенное к проектору внешнее устройство, совместимое с функцией Control for HDMI, выключаться одновременно с выключением проектора. Если для данного параметра выбрана настройка On (включить), оборудование будет синхронизироваться и выключаться при выключении проектора.</p> <p>По умолчанию данная функция включена (On).</p> <p>PJ Auto Power On: Позволяет связать функцию включения проектора с функцией включения оборудования, совместимого с функцией Control for HDMI. Если данная функция включена (On), проектор будет включаться автоматически при включении подключенного к нему внешнего устройства или при выполнении таких операций, как воспроизведение.</p> <p>Примечание</p> <p>Для включения данной функции установите настройку Standard (стандартная) для параметра Standby Mode (режим ожидания) (☞ стр. 53) в меню настройки Setup  затем установите настройку On для параметра PJ Auto Power On. Более подробная информация приводится в разделе «О функции Control for HDMI» (☞ стр. 62).</p>

HDMI Setting (настройка HDMI)	<p>Device List: Список всего подключенного к проектору оборудования, совместимого с функцией Control for HDMI.</p> <p>Если выбрана настройка Enable (включить), также будет действовать настройка Control for HDMI оборудования Sony (AV усилителя, видеовоспроизводящего устройства и т.п.), совместимого с функцией «Control for HDMI – Easy Setting».</p> <div data-bbox="452 261 869 639" style="border: 1px solid black; padding: 5px; margin: 10px auto; width: fit-content;"> <table border="1" style="width: 100%; border-collapse: collapse;"> <thead> <tr> <th style="text-align: left;">Input</th> <th style="text-align: left;">Device</th> <th style="text-align: left;">Type</th> </tr> </thead> <tbody> <tr> <td>HDMI 1</td> <td>Player 1</td> <td>BD</td> </tr> <tr> <td>HDMI 2</td> <td>Player 2</td> <td>DVD</td> </tr> </tbody> </table> <p style="font-size: small; margin-top: 10px;">Would you like to enable for HDMI settings for connected devices? Before enabling settings, turn on the devices. For unrecognized devices, check settings on their side.</p> <p style="text-align: center; margin-top: 5px;"><input type="button" value="Enable"/></p> <p style="text-align: right; font-size: x-small; margin-top: 5px;">Set: [] Back: [MENU]</p> </div> <p>* «Control for HDMI – Easy Setting» – это функция, которая позволяет включать настройку Control for HDMI оборудования, подключенного к входу HDMI проектора, когда на самом проекторе включена настройка Control for HDMI. Данная функция возможна только при использовании совместимого оборудования Sony; некоторое оборудование может быть несовместимо.</p> <p>Хотя может быть совместимо и некоторое оборудование, произведенное не компанией Sony, взаимодействие с таким оборудованием не гарантируется.</p>	Input	Device	Type	HDMI 1	Player 1	BD	HDMI 2	Player 2	DVD
Input	Device	Type								
HDMI 1	Player 1	BD								
HDMI 2	Player 2	DVD								
Auto Input Search (автоматический поиск входного сигнала)	<p>Данная настройка позволяет скрывать входные разъемы, на которые не подается сигнал.</p> <p>Если для данного параметра выбрано On (включить), появляющийся при нажатии кнопки INPUT список входов не будет включать те входы, на которые не подается сигнал. Чтобы на дисплей выводился список всех входов, выберите для данного параметра настройку Off (☞ стр. 31).</p>									
Background (фон)	<p>Позволяет выбрать цвет фонового экрана, который будет демонстрироваться при отсутствии каких-либо входных сигналов.</p> <p>Можно выбрать Black (черный) или Blue (синий).</p>									

Меню Installation (установка)

Меню Installation используется для изменения установочных настроек.



<p>V Keystone (трапециевидное искажение по вертикали)</p>	<p>Позволяет устранить вертикальное трапециевидное искажение изображения. Если нижняя сторона трапеции длиннее верхней (): Уменьшить значение настройки (– направление). Если верхняя сторона трапеции длиннее нижней (): Увеличить значение настройки (+ направление).</p> <p>Примечание</p> <p>В зависимости от положения изображения, отрегулированного при помощи функции сдвига объектива, в результате регулировки параметра V Keystone формат (соотношение сторон) изображения может отличаться от исходного, либо может возникнуть искажение изображения.</p>								
<p>Image Flip (переворот изображения)</p>	<p>Позволяет переворачивать изображение на экране относительно горизонтальной и/или вертикальной оси.</p> <p>Off: Изображение не переворачивается.</p> <p>HV: Изображение переворачивается относительно горизонтальной и вертикальной осей.</p> <p>H: Изображение переворачивается относительно вертикальной оси.</p> <p>V: Изображение переворачивается относительно горизонтальной оси. Используйте данную опцию при установке проектора на потолке или сзади экрана.</p>								
<p>Blanking (гашение)</p>	<p>Данная функция позволяет регулировать область демонстрации изображения по всем четырем сторонам экрана.</p> <p>С помощью кнопок  /  выберите регулируемую сторону изображения: Left (левая), Right (правая), Top (верхняя) или Bottom (нижняя). Для регулировки нажимайте кнопки  / .</p> <div data-bbox="524 1193 796 1353" style="border: 1px solid black; padding: 5px; margin: 10px auto; width: fit-content;"> <p>Blanking</p> <table border="1" style="width: 100%; border-collapse: collapse;"> <tr><td>Left:</td><td style="text-align: center;">2</td></tr> <tr><td>Right:</td><td style="text-align: center;">3</td></tr> <tr><td>Top:</td><td style="text-align: center;">2</td></tr> <tr><td>Bottom:</td><td style="text-align: center;">3</td></tr> </table> <p style="text-align: center; font-size: small;">Sel:   Adjust:   Set: </p> </div> <p>Примечание</p> <p>В случае одновременной регулировки параметров Blanking и V Keystone первый из них невозможно отрегулировать правильно. Если используется функция Blanking, убедитесь, что для параметра V Keystone установлена настройка «0».</p>	Left:	2	Right:	3	Top:	2	Bottom:	3
Left:	2								
Right:	3								
Top:	2								
Bottom:	3								

Panel Alignment

Данная функция позволяет отрегулировать интервалы в цветах символов или изображения.

Если установлена настройка On (включить), можно отрегулировать параметры Adjust Color (отрегулировать цвет) и Pattern Color (цветной растр).

Adjust Color: Позволяет назначить желаемый цвет для регулировки интервалов в цветах. Выберите R (красный) или B (синий) для осуществления регулировки, базирующейся на G (зеленом).

Pattern Color: Если для параметра Adjust Color выбрано R (красный), выберите R/G (красный и зеленый) или R/G/B (белый, все цвета). Если для параметра Adjust Color выбрано B (синий), выберите B/G (синий и зеленый) или R/G/B (белый, все цвета).

Adjust: Позволяет на экране Shift Adjust назначить настройки в горизонтальном направлении (H) с помощью кнопок ← / → и в вертикальном направлении (V) с помощью кнопок ↑ / ↓. Выбранные при настройке параметра Adjust Color цвета можно регулировать с помощью кнопок ← / →, ↑ / ↓ в каждом направлении.

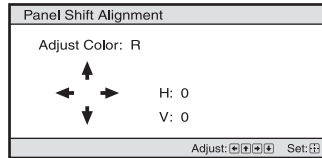

Reset: Позволяет восстановить настройки по умолчанию.

Примечание

В зависимости от выбранного выше режима регулировки может уменьшаться количество демонстрируемых элементов изображения. Кроме того, цвета могут стать неравномерными или может измениться разрешение.

Совет

Если после проведения описанных выше регулировок по кромке изображения появятся цвета, отрегулируйте область демонстрируемого изображения с помощью функции Blanking в меню Installation (☞ стр. 58).

Меню Information (информация)

Меню Information позволяет посмотреть название модели, серийный номер, частоту кадровой и строчной развертки входного сигнала и суммарное время в часах использования лампы.



Model name (название модели)	Отображение названия модели (VPL-VW30ES).
Serial No. (серийный номер)	Отображение серийного номера.
fH (частота строчной развертки)	Отображение частоты строчной развертки входного сигнала.
fV (частота кадровой развертки)	Отображение частоты кадровой развертки входного сигнала.
Memory No. (номер ячейки памяти)	Отображение номера ячейки памяти для входного сигнала.
Signal type (тип сигнала)	Отображение типа входного сигнала. Если на вход поступают сигналы с информацией о трехмерном изображении, отображаются тип входного сигналов и формат трехмерного изображения.
Lamp Timer (срок службы лампы)	Отображение данных о продолжительности работы проекционной лампы.

Примечания

- В зависимости от используемого на проекторе входного сигнала значения fH (частота строчной развертки) и fV (частота кадровой развертки) могут быть не показаны.
- Список демонстрируемых в данном меню параметров изменить невозможно.

О номере ячейки памяти предварительной настройки

Данный проектор имеет 32 типа предварительно настроенных данных для входных сигналов (предварительно настроенная память). Когда на вход подается предварительно настроенный сигнал, проектор автоматически определяет его тип и восстанавливает из памяти данные для сигнала, что позволяет осуществлять воспроизведение с оптимальными параметрами изображения. Номер ячейки памяти и тип сигнала показаны в меню Information ⓘ (информация).

Предварительно настроенные данные можно изменять в меню Screen Ⓜ (экран). Данный проектор кроме ячеек памяти предварительной настройки также имеет 20 различных ячеек пользовательской памяти, которые используются для ввода аналоговых компьютерных сигналов. В пользовательских ячейках памяти можно сохранять входные сигналы, которые не сохранены в памяти предварительной настройки.

Когда на вход проектора в первый раз подается сигнал, не сохраненный в памяти предварительной настройки, автоматически используется ячейка памяти с номером 0. При регулировке в меню Screen Ⓜ данные сигнала будут сохранены в памяти проектора. Если настройки сохраняются более чем в 20 ячейках пользовательской памяти, новые сохраняемые данные всегда заменяют самые старые сохраненные данные.

В таблице на стр. 77 можно проверить, сохранен ли сигнал в памяти предварительной настройки.

Примечание

Если формат изображения входного сигнала не совпадает с размерами экрана, часть экрана будет черной.

В данном разделе описываются другие функции проектора, процедура устранения проблем, процедура замены лампы и воздушного фильтра и т.п.

О функции Control for HDMI

Что такое Control for HDMI?

Control for HDMI – это функция взаимного управления стандарта HDMI, которая использует спецификацию HDMI CEC (Consumer Electronics Control). Соединение различного оборудования, совместимого с функцией Control for HDMI, например, проигрывателя Blu-ray Disc, проигрывателя/рекордера DVD, AV усилителя и т.п., с совместимым с этой же функцией телевизором или проектором кабелем HDMI позволяет синхронизировать это оборудование с телевизором или проектором.

Использование функции Control for HDMI

- Сделайте необходимые соединения и назначьте настройки каждому оборудованию.
- Не отключайте оборудование от источника электропитания.
- Настройте входные параметры проектора для того входа HDMI, к которому подключено внешнее оборудование.
- Убедитесь, что воспроизводимое оборудованием изображение проецируется на экран.

Подключение оборудования, совместимого с функцией Control for HDMI

Для соединения проектора с оборудованием, совместимым с функцией Control for HDMI, используется кабель HDMI. Используйте кабель с логотипом HDMI.

Настройка функции Control for HDMI

Обязательно назначьте подходящие соединения на проекторе и оборудовании, совместимом с функцией Control for HDMI, которое подключено к проектору. Настройки проектора описываются на стр. 56. Для настройки подключенного к проектору оборудования, совместимого с функцией Control for HDMI, обратитесь к инструкции по эксплуатации этого оборудования. Если к входу HDMI проектора подключено оборудование, совместимое с функцией Control for HDMI – Easy Setting, включение функции Control for HDMI на проекторе также приведет к включению функции Control for HDMI на подключенном оборудовании.

Функция Control for HDMI позволяет следующее

- Включение питания или режима воспроизведения на подключенном к проектору оборудовании приведет к автоматическому включению проектора и его переключению на вход, к которому подключено это внешнее оборудование.
- Выключение питания проектора приведет к автоматическому выключению питания подключенного оборудования.
- Изменение настройки языка на проекторе также приведет к автоматическому изменению настройки языка на подключенном оборудовании на тот же язык.

Примечания

- Доступность функций Control for HDMI различна и зависит от подключаемого устройства. Обратитесь к инструкции по эксплуатации соответствующего оборудования.
- С оборудованием других производителей, имеющим похожие функции, возможна некоторая синхронизация работы, однако это не гарантируется.

О x.v.Color

- x.v.Color – это общее название, данное оборудованию, которое имеет возможности реализации широкого цветового пространства, базирующиеся на спецификации xvYCC. Данное название является товарным знаком Sony Corporation.
- xvYCC – это международный стандарт технических характеристик цветового пространства с расширенным показателем гамма для видеосигналов. Показатель гамма цвета xvYCC шире по сравнению с цветовым пространством sRGB, которое в настоящее время используется в телевизионных системах.

О функции имитации 3D

- Используя функцию имитации 3D, имейте в виду, что получаемое изображение будет выглядеть не так, как оригинальное изображение, так как данная функция использует преобразование видеосигнала.
- Имейте в виду, что если проектор используется в коммерческих целях или для публичного просмотра, демонстрация изображения 2D как изображения 3D путем его преобразования с помощью функции Simulated 3D может нарушать законные права авторов или продюсеров.





Поиск и устранение неисправностей







Если в работе проектора появились неполадки, попробуйте с помощью данных, указанных в таблице, определить причину их возникновения и устраните неполадки, выполнив указанные действия. Если проблемы сохранились, обратитесь в сервисный центр Sony.

Питание





Симптом	Причина и способ устранения
Не включается питание.	<ul style="list-style-type: none">→ Питание может не включаться, если вы выключили питание с помощью переключателя I/⏻ (ON/STANDBY), а затем снова включили через незначительный промежуток времени. Включите питание через 1 минуту.→ Правильно закройте крышку отсека для проекционной лампы и надежно закрепите крышку с помощью винтов (☞ стр. 70).→ Правильно закройте фильтрдержатель (☞ стр. 71).→ Проверьте показания предупреждающих индикаторов (☞ стр. 67).

Изображение

Симптом	Причина и способ устранения
Нет изображения.	<ul style="list-style-type: none">→ Убедитесь в том, что все подключения выполнены правильно (☞ стр. 25).→ Правильно выберите источник входного сигнала с помощью кнопки INPUT (☞ стр. 31).→ Выберите для выхода компьютерного сигнала установку для выхода с внешнего монитора.→ Выберите для выхода компьютерного сигнала установку для выхода только на внешний монитор.→ Выберите в меню Setup  для параметра Input-A Signal Sel. установку Computer, Component или Video GBR в соответствии с входным сигналом (☞ стр. 54).
Изображение, поступающее на разъем INPUT A, имеет странные цвета.	<ul style="list-style-type: none">→ В соответствии с входным сигналом выберите для параметра Input-A Signal Sel. (выбор сигнала для входа A) в меню Setup  настройку Computer (компьютер), Component (компонентный) или Video GBR (☞ стр. 54).
Изображение имеет многоконтурность.	<ul style="list-style-type: none">→ Изображение демонстрируется в формате 3D. Для просмотра изображения 3D воспользуйтесь очками 3D или установите настройку 2D для параметра 2D-3D Display Set (☞ стр. 55).
Яркая область изображения может становиться нечеткой или текст может становиться блеклым (когда на вход подается сигнал HDMI).	<ul style="list-style-type: none">→ Данные симптомы могут появляться, когда на вход подается любой сигнал кроме сигнала стандарта HDMI (☞ стр. 32). Переключите динамический диапазон RGB подключенного оборудования на Limited (16-235). Если такая настройка недоступна, отрегулируйте яркость, контрастность или резкость изображения в меню Picture  проектора (☞ стр. 47).
При соединении с компьютером текст может стать блеклым (когда на вход проектора подается сигнал от компьютера).	<ul style="list-style-type: none">→ Данный симптом может появляться, когда на вход подается любой сигнал кроме сигнала стандарта HDMI (☞ стр. 32). Отрегулируйте резкость изображения в меню Picture  проектора (☞ стр. 47).

Симптом	Причина и способ устранения
Изображение слишком темное.	→ Отрегулируйте яркость или контрастность изображения в меню Picture  проектора ( стр. 47).
Изображение нечеткое.	→ Отрегулируйте фокус ( стр. 23). → На объективе сконденсировалась влага. Включите проектор и оставьте его приблизительно на два часа.
Изображение мерцает.	→ Если изображение передается с компьютера, активируйте функцию ARA и отрегулируйте текущий входной сигнал. → Отрегулируйте параметр Phase (фаза) в подменю Adjust Signal (отрегулировать сигнал) меню Screen  ( стр. 52).
Неприятный цвет символов или изображения.	→ Выберите желаемую регистрацию цвета в подменю Panel Adjustment меню Installation  ( стр. 59).
Изображение остается на экране (остаточное изображение)	→ Если в течение длительного времени на экране демонстрируется неподвижное изображение с высокой контрастностью, может сохраниться некоторое остаточное изображение. Это только временное состояние. Выключение проектора на некоторое время приведет к исчезновению остаточного изображения.

Экранный дисплей

Симптом	Причина и способ устранения
Экранный дисплей не появляется.	→ Установите настройку On (включить) для опции Status (состояние) в меню Setup  (настройка) ( стр. 53). → Убедитесь, что зеленый индикатор ON/STANDBY горит постоянно. Во время запуска проектора индикатор ON/STANDBY мигает. Не используйте проектор, пока зеленый индикатор не перестанет мигать.
Название модели не исчезает с экрана; или проектор не выходит из демонстрационного режима.	→ Режим демонстрации проектора может быть настроен в момент покупки. Проконсультируйтесь с продавцом или квалифицированным специалистом Sony.
Не появляются входные разъемы.	→ Установите настройку Off (отключить) для параметра Auto Input Search (автоматический поиск входов) в меню Function  ( стр. 57).

Пульт ДУ

Симптом	Причина и способ устранения
Не работает пульт ДУ.	→ Может быть израсходован заряд батареек. Замените батарейки на новые ( стр. 11). → При установке батареек в пульт соблюдайте полярность ( стр. 11). → Если рядом с сенсором дистанционного управления находится флуоресцентная лампа, проектор может работать неправильно или с ошибками. → Проверьте положение сенсора дистанционного управления на проекторе ( стр. 8). → Если передатчик 3D Sync направлен на сенсор дистанционного управления проектора, это может препятствовать осуществлению дистанционного управления.

Трехмерное изображение

Симптом	Причина и способ устранения
Изображение не похоже на изображение 3D.	<ul style="list-style-type: none"> → Убедитесь, что включены очки 3D (☞ стр. 37). → Убедитесь, что аккумулятор в очках 3D заряжен. → Убедитесь, что на вход проектора подается сигнал HDMI. → Для параметра 2D-3D Display Sel. установите настройку Auto или 3D (☞ стр. 55). → Проверьте, совместимы ли входные сигналы с сигналами 3D (☞ стр. 81). → Если от оборудования 3D, подключенного к проектору, не подается никакой сигнал 3D, проблему может устранить перезапуск подключенного оборудования. → Очки 3D могут работать неэффективно, если место просмотра или место установки проектора находятся слишком далеко от передатчика 3D Sync (☞ стр. 37). → Убедитесь, что передатчик 3D Sync находится в пределах рабочего расстояния (☞ стр. 31). → Выключите проектор, отсоедините и снова подсоедините передатчик 3D Sync, затем включите проектор (☞ стр. 28). → Не подходит размер экрана. Уменьшите размер экрана с помощью рычага трансфокации или просматривайте изображение с большего расстояния от экрана (☞ стр. 84).

Прочие

Симптом	Причина и способ устранения
Вентилятор слишком шумит.	<ul style="list-style-type: none"> → Проверьте настройку параметра Cooling Setting (настройка охлаждения) в меню Setup  (настройка) (☞ стр. 53). → В помещении может быть слишком высокая температура. → Проверьте условия установки (☞ стр. 13). Скорость вращения вентилятора повышается для нормальной работы проектора в помещениях с высокой температурой. При этом шум вентилятора становится немного громче. Нормальной рабочей температурой проектора является 25°C.
Невозможно отрегулировать смещение объектива.	<ul style="list-style-type: none"> → Объектив нельзя сдвинуть за пределы допустимого диапазона перемещения изображения. Регулируйте сдвиг объектива в пределах диапазона перемещения изображения (☞ стр. 16, 23).
Проектор и подключенное к нему оборудование включается/выключается, начинается воспроизведение и выполняет другие операции одновременно.	<ul style="list-style-type: none"> → Установлена настройка On (включить) для параметров Control for HDMI, Device Auto Power Off и PJ Auto Power ON. Установите для них настройку Off (выключить). Более подробная информация приводится в разделе «HDMI Setting (настройка HDMI)» (☞ стр. 56).

Предупреждающие индикаторы

В случае возникновения каких-либо трудностей с проектором индикатор ON/STANDBY или индикатор LAMP/COVER будет включаться или мигать.

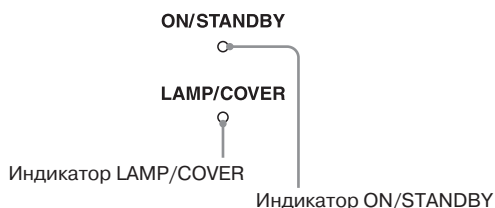

Симптом	Причина и способ устранения
Мигает красный индикатор LAMP/COVER (частота повторения 2 вспышки).	<ul style="list-style-type: none"> → Надежно закройте крышку отсека лампы, затем затяните винт ее крепления (☞ стр. 70). → Надежно закройте держатель фильтра (☞ стр. 71).
Мигает красный индикатор LAMP/COVER (частота повторения 3 вспышки).	<ul style="list-style-type: none"> → Закончился срок службы лампы проектора. Замените лампу (☞ стр. 69). → Лампа сильно нагрелась. Подождите, пока лампа охладится, затем снова включите проектор.
Мигает красный индикатор ON/STANDBY (частота повторения 4 вспышки).	<ul style="list-style-type: none"> → Сломался вентилятор. Обратитесь к квалифицированному специалисту Sony.
Мигает красный индикатор ON/STANDBY (частота повторения 2 вспышки).	<ul style="list-style-type: none"> → Слишком высокая внутренняя температура проектора. Убедитесь, что ничто не блокирует вентиляционные отверстия на его корпусе, а также, не используется ли проектор на слишком большой высоте над уровнем моря.
Мигает красный индикатор ON/STANDBY (частота повторения 6 вспышек).	<ul style="list-style-type: none"> → Нажмите переключатель I/⏻ (ON/STANDBY) для включения проектора. Если проектор не включается, отсоедините кабель электропитания от электрической розетки и убедитесь, что индикатор ON/STANDBY погас. Приблизительно через 10 секунд снова подсоедините кабель электропитания и включите проектор. Если индикаторы продолжают загораться, неисправна электрическая часть проектора. Проконсультируйтесь с квалифицированным специалистом Sony.

Примечание

Если предупреждающий индикатор начинает мигать не так, как описано выше, и симптомы сохраняются даже после выполнения всех описанных выше процедур, проконсультируйтесь с квалифицированным специалистом Sony.

Предупредительные сообщения

Сообщение	Пояснения и способ устранения
High temp.! Lamp off in 1 min. (Высокая температура, лампа выключится через минуту)	<ul style="list-style-type: none"> → Выключите проектор. → Убедитесь, что ничто не блокирует вентиляционные отверстия (☞ стр. 14).
Frequency is out of range! (Частота выходит за установленные пределы)	<ul style="list-style-type: none"> → Частота выходит за установленные пределы. Подавайте на вход проектора сигнал, параметры которого не выходят за допустимые пределы (☞ стр. 77).
Please check Input-A Signal Sel. (Пожалуйста, проверьте выбор сигнала для входа A)	<ul style="list-style-type: none"> → Если от компьютера на проектор подается сигнал RGB, установите в меню Setup  для параметра Input-A Signal Sel. (выбор сигнала для входа A) настройку Computer (компьютер) (☞ стр. 54).
Please replace the Lamp/Filter. (Пожалуйста, замените лампу/фильтр)	<ul style="list-style-type: none"> → Настало время замены лампы. Замените лампу (☞ стр. 69). → Также замените воздушный фильтр. Возобновите очистку вентиляционных отверстий (впускных) (☞ стр. 69). <p>Если данное сообщение появится еще раз после замены лампы и фильтра, значит, процедура замены лампы не завершена. Проверьте процедуру замены лампы еще раз (☞ стр. 69).</p> <p>Примечание</p> <p>Чтобы убрать данное сообщение с дисплея, нажмите любую кнопку на пульте ДУ или панели управления проектора.</p>
Please clean the filter. (Пожалуйста, очистите фильтр)	<ul style="list-style-type: none"> → Настало время очистить воздушный фильтр. Очистите воздушный фильтр (☞ стр. 72). <p>Примечание</p> <p>Чтобы убрать данное сообщение с дисплея, нажмите любую кнопку на пульте ДУ или панели управления проектора.</p>
Please clean the filter. Have you finished? Yes No (Пожалуйста, очистите фильтр. Вы закончили? Да/Нет)	<ul style="list-style-type: none"> → Настало время очистить воздушный фильтр. Очистите воздушный фильтр (☞ стр. 72). → Если воздушный фильтр очищен, выберите Yes (да). Если воздушный фильтр не был очищен, выберите No (нет).
Projector temperature is high. Cooling Setting should be «High» if projector is being used at high altitude. (Высокая температура проектора. Если проектор используется на большой высоте над уровнем моря, для параметра Cooling Setting необходимо установить настройку High)	<ul style="list-style-type: none"> → Убедитесь, что не заблокированы вентиляционные отверстия проектора (☞ стр. 8). → Если проектор используется на большой высоте над уровнем моря, для параметра Cooling Setting необходимо установить настройку High (☞ стр. 53). <p>Примечание</p> <p>Если температура внутри проектора остается высокой, через минуту настройка параметра Cooling Setting изменится на High, после чего скорость вращения вентилятора увеличится.</p>

Предупреждающие сообщения

Сообщение	Пояснения и способ устранения
x→	<ul style="list-style-type: none"> → На выбранный вход не подается никакой входной сигнал. Проверьте соединения (☞ стр. 25).
Not applicable! (невозможно)	<ul style="list-style-type: none"> → Нажмите подходящую кнопку. → Операция, запускаемая нажимаемой кнопкой, в настоящее время запрещена.

Замена лампы, воздушного фильтра, и очистка вентиляционных отверстий (впускных)

Инструменты, необходимые для проведения данной процедуры:

- Лампа проектора LMP-H202 (приобретается отдельно)
- Стандартная крестовая отвертка
- Ткань (для защиты от царапин)

Используемая в качестве источника света в проекторе лампа имеет определенный срок службы. Когда лампа становится тусклой, изменяется баланс цвета изображения, или появляется сообщение «Please replace Lamp/Filter» (пожалуйста, замените лампу/фильтр), возможно, закончился срок ее службы. Как можно быстрее поменяйте лампу на новую (в комплект не входит).

Для замены используйте лампу LMP-H202. Воздушный фильтр поставляется вместе с лампой проектора LMP-H202. При замене лампы следует также заменить и воздушный фильтр.

При каждой замене лампы проектора обязательно меняйте воздушный фильтр на новый. Также очищайте вентиляционные отверстия (впускные).

Внимание!

- После выключения проектора переключателем I/⏻ (ON/STANDBY) лампа остается горячей. Прикосновение к лампе в этот момент может обжечь пальцы. Если необходимо заменить лампу, подождите не менее часа, чтобы она остыла.
- Не прикасайтесь к поверхности объектива. В случае случайного прикосновения удалите следы от пальцев мягкой тканью.
- Будьте особенно внимательны при замене лампы, когда проектор закреплен на потолке.
- При снятии держите узел лампы горизонтально и вынимайте его прямо вверх. Не наклоняйте узел лампы. Снятие лампы при наклоненном узле может привести к появлению трещин, осколки способны нанести ранения.

- При снятии воздушного фильтра следите, чтобы пыль с него не попала внутрь проектора.
- Замена воздушного фильтра крайне важна для поддержания нормального функционирования проектора и предотвращения сбоев в его работе. Если появилось сообщение с предупреждением о необходимости замены воздушного фильтра, замените фильтр немедленно.

- 1 **Выключите проектор и отсоедините кабель питания от электрической розетки.**
- 2 **Перед установкой проектора на ровной поверхности, например столе, подложите кусок ткани, чтобы не поцарапать поверхность. Переверните проектор, как показано на рисунке, затем положите его на ткань.**

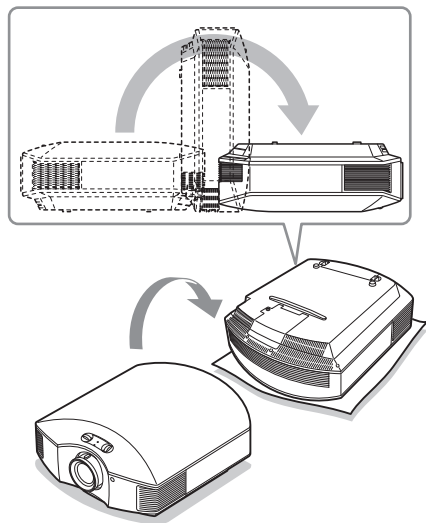

Примечания

- Если лампа повреждена, ее обломки могут рассыпаться, если не перевернуть проектор. Рассыпавшимися осколками можно пораниться.
- Убедитесь, что проектор установлен на устойчивую поверхность.

- 3** Крестовой отверткой выкрутите винт крепления крышки отсека лампы и откройте крышку.

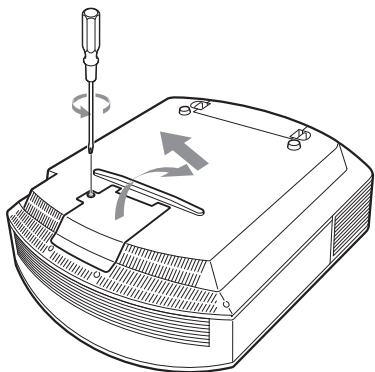

- 4** Крестовой отверткой выкрутите три винта крепления лампы. Возьмитесь за ручку и выньте лампу прямо вверх.

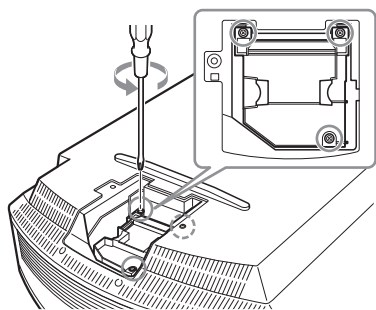

- 5** Возьмитесь за ручку новой лампы и аккуратно задвиньте ее в проектор до упора, затем затяните три крепежных винта.

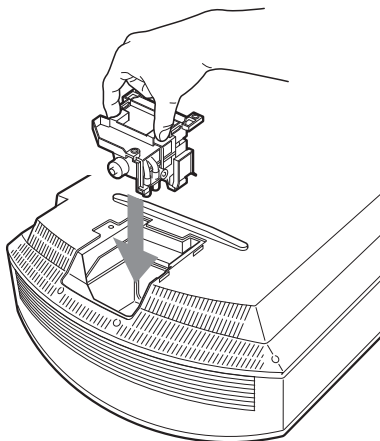

Примечание

Не прикасайтесь к оптическому блоку внутри проектора.

- 6** Закройте крышку отсека лампы, затем затяните винт.

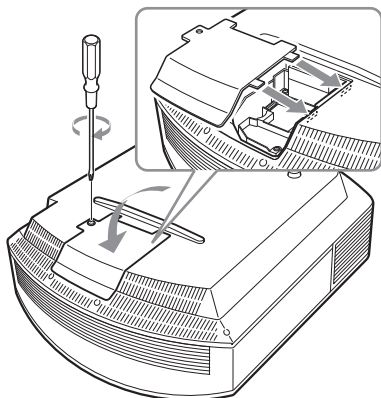

7 Снимите держатель фильтра.

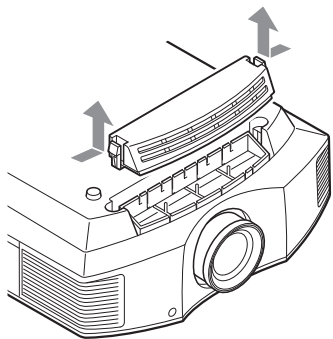

8 Выньте воздушный фильтр.

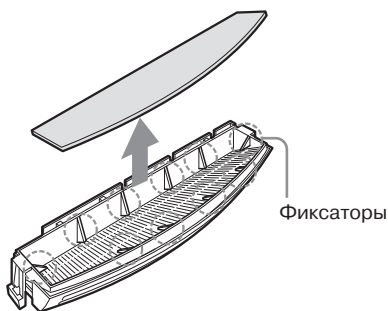

9 Установите новый воздушный фильтр так, чтобы он был закреплен в фильтродержателе с помощью всех фиксаторов (10 положений).

Примечание

Выровняйте воздушный фильтр по всей поверхности фильтродержателя. Не прикасайтесь к вентилятору внутри проектора после извлечения воздушного фильтра.

10 Установите держатель фильтра на место.

Примечание

Пока держатель фильтра не будет надежно установлен на место, проектор не включится.

11 Удалите пыль с вентиляционных отверстий (впускных) с помощью мягкой ткани.

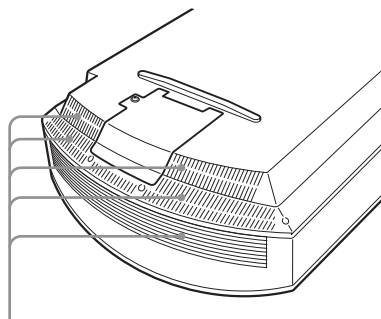

Вентиляционные отверстия (впускные)

12 Установите проектор в исходное положение.

13 Включите проектор, затем выберите нужную установку в меню Setup . Отображается указанный ниже экран меню.

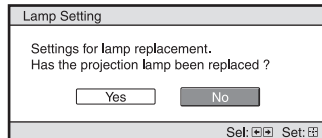

14 Выберите Yes.

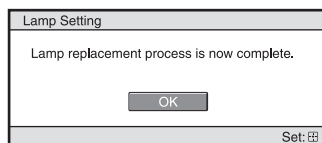

Внимание!

Не просовывайте пальцы в отсек лампы; следите за тем, чтобы никакие жидкости или другие объекты не попали в это отверстие, так как это может привести к поражению электрическим током или возгоранию.

Примечания

- Для замены используйте только лампу LMP-H202 Projector Lamp. Использование любой другой лампы может привести к появлению сбоев в работе проектора.
- Перед заменой лампы обязательно выключите проектор и отсоедините кабель питания от электрической розетки, затем убедитесь, что погас индикатор ON/STANDBY.
- Пока лампа не будет надежно установлена на место, проектор не включится.
- Также проектор не включится, пока не будет надежно закрыта крышка отсека лампы.
- Чтобы убрать сообщение с экрана, нажмите любую кнопку на пульте ДУ или панели управления проектора.

Примечание

Лампа проектора содержит ртуть. Каждый регион имеет собственные правила утилизации люминесцентных ламп. В точности следуйте правилам своего региона.

Утилизация использованной лампы

Для клиентов в США

Лампа данного устройства содержит ртуть. На утилизацию подобных материалов распространяются правила, базирующиеся на законах о защите окружающей среды. Информацию по утилизации или вторичной переработке можно получить в местных органах власти или в Ассоциации телекоммуникационной промышленности (www.eiae.org).

Очистка воздушного фильтра

Если на экране появилось сообщение «Please clean the filter» (пожалуйста, очистите фильтр), необходимо очистить воздушный фильтр. Воздушный фильтр следует очищать каждые 1500 часов. Этот срок является только ориентировочным, потому что зависит от условий окружающей среды и характера использования проектора. Вымойте воздушный фильтр в растворе слабого моющего средства, затем высушите в затененном месте.

Примечания

- Постарайтесь не повредить воздушный фильтр при очистке. Подробная информация по снятию и установке воздушного фильтра приводится в шагах с 7 по 10 в разделе «Замена лампы и воздушного фильтра и очистка вентиляционных отверстий (впускных)» (☞ стр. 71).
- При снятии воздушного фильтра следите, чтобы пыль не попала внутрь проектора.
- Для поддержания нормального функционирования проектора или предотвращения сбоев в его работе необходимо обязательно очищать воздушный фильтр. Если появилось сообщение с предупреждением о необходимости очистки воздушного фильтра, немедленно очистите фильтр.

Установка крышки объектива

При установке крышки объектива располагайте крышку таким образом, чтобы выемка на ее боковой стороне была совмещена с рычагом трансфокации, как показано на рисунке.

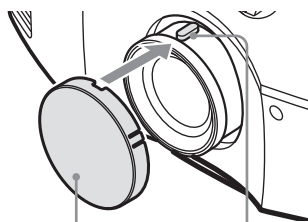

Крышка объектива

Регулятор зума

Очистка и экран проектора

Очистка объектива

Поверхность объектива специально обработана для снижения отражений света.

Неправильное проведение обслуживания может привести к ухудшению рабочих характеристик проектора, поэтому необходимо соблюдать следующие правила:

- Аккуратно протрите объектив мягкой тряпкой, например, специальной чистящей тканью или тканью для очистки стекла.
- Для удаления стойких загрязнений слегка смочите чистящую ткань в воде.
- Никогда не используйте для очистки объектива растворители, такие как спирт, бензин или разбавители, а также кислотные, щелочные или абразивные чистящие средства, или химически обработанную ткань, так как они могут повредить поверхность объектива.

Очистка корпуса

- Чтобы удалить пыль с корпуса проектора, аккуратно протрите его мягкой тканью. Если пыль на корпусе останется, протрите его мягкой тканью, слегка смоченной в разбавленном растворе слабого моющего средства.
- Никогда не используйте жесткие моющие средства, щелочные или кислотные очистители, чистящий порошок или растворители, такие как спирт, бензин, разбавитель для краски или инсектициды.
- Использование подобных материалов для очистки или длительный контакт с резиной или винилом может привести к повреждению поверхности экрана и корпуса проектора.

Черные и яркие точки (красные, синие или зеленые) на экране

При изготовлении проектора использовались самые современные технологии.

Однако на экране можно наблюдать постоянные черные или яркие (красные, синие или зеленые) точки. Это нормальный результат производственного процесса, который не указывает на сбой в работе проектора.

Использование адаптера переменного тока для зарядки USB

Входящий в комплект адаптер переменного тока зарядного устройства USB используется для зарядки очков 3D.

Внимание!

Не подключайте кабель USB, входящий в комплект очков 3D, к разъему USB на любом другом адаптере, кроме входящего в комплект. Это может привести к возгоранию, повышению температуры или повреждению кабеля и очков.

- 1 Выключите очки 3D.**
- 2 Откройте крышку разъема USB и подключите к нему входящий в комплект кабель USB.**

Откройте крышку

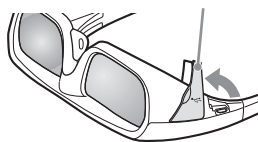

Кабель USB, прилагающийся к очкам 3D

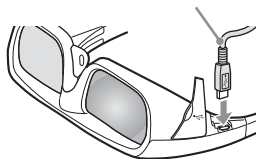

- 3 Подключите кабель USB к разъему USB на адаптере переменного тока.**

К адаптеру переменного тока зарядного устройства USB

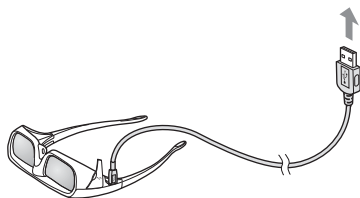

4 Подключите адаптер переменного тока зарядного устройства USB к электрической розетке.

Начнется процесс зарядки. Во время зарядки на очках 3D будет гореть желтый светодиодный индикатор.

Меры безопасности при использовании адаптера переменного тока зарядного устройства USB

Установка

Не используйте адаптер переменного тока зарядного устройства USB в следующих местах:

- Где очень высокая окружающая температура (например, в автомобиле с закрытыми окнами).
- Рядом с источниками тепла или в местах попадания прямых солнечных лучей.
- Где возникает механическая вибрация или возможны удары.

Использование

- Чтобы не повредить устройство, постарайтесь не ронять его и не подвергать другим механическим ударам.
- После использования всегда отключайте устройство от электрической розетки и оборудования.
- При отсоединении устройства от электрической розетки всегда беритесь за вилку. Никогда не тяните за кабель.
- Во избежание короткого замыкания следите за тем, чтобы контакты адаптера переменного тока зарядного устройства USB или разъема не касались никаких металлических объектов.

Очистка

- Очищайте устройство мягкой сухой тканью. Если устройство очень грязное, протрите его мягкой тканью, слегка смоченной в растворе слабого моющего средства, после чего еще раз протрите сухой мягкой тканью.

- Не используйте для очистки никакие растворители, например, спирт, бензин или разбавители для краски, так как они могут повредить отделку корпуса устройства.
- Если используется какое-либо химическое чистящее средство, соблюдайте прилагающуюся к нему инструкцию.
- Если на корпус устройства попадут брызги любого растворителя, например инсектицида, или корпус устройства будет в течение длительного времени контактировать с резиной или винилом, это может привести к его повреждению.

Технические характеристики

Система

- Система проецирования
Панель SXRD, 1 объектив, проекционная система
- Жидкокристаллическая панель
Панель SXRD размером 0,61 дюйма (15,5 мм), 6 220 880 пикселей (2 073 600 пикселей × 3)
- Объектив
Объектив с 1,6-кратным трансфокатором (ручная регулировка), фокусное расстояние от 18,7 до 29,7 мм, светосила от F2,52 до F3,02
- Лампа
200-ваттная лампа сверхвысокого давления
- Размер проецируемого изображения
От 40 до 300 дюймов (от 1016 мм до 7620 мм) (по диагонали)
- Допустимые видеосигналы
15 кГц RGB/компонентный сигнал 50/60 Гц, построчный компонентный 50/60 Гц, сигнал 480/60i, 575/50i, 480/60p, 575/50p, 720/60p, 720/50p, 1080/60i, 1080/50i, 1080/24PsF (48i), 1080/60p (только вход HDMI), 1080/50p (только вход HDMI), 1080/24p (только вход HDMI)
- Допустимые компьютерные сигналы
Частота строчной развертки fH: от 19 кГц до 72 кГц
Частота кадровой развертки fV: от 48 Гц до 92 Гц
Максимальное разрешение 1920 × 1080 (только вход HDMI)
Более подробная информация приводится в разделе «Предварительно настроенные сигналы» (стр. 77).

Вход

- Y Pв/Cв P_R/C_R
Компонентный: типа phono
Y (сигнал яркости) с синхронизацией: 1 V_{p-p} ±2дБ отрицательные синхроимпульсы (оконечная нагрузка 75 Ом)
P_в/C_в: 0,7 V_{p-p} ±2дБ (согласованная нагрузка 75 Ом)
P_R/C_R: 0,7 V_{p-p} ±2 дБ (согласованная нагрузка 75 Ом)
- HDMI
Цифровой RGB/Y/CB (PB) CR (PR)

- INPUT A 15-контактный HD D-sub
Аналоговый RGB/компонентный:
R/C_R (P_R): 0,7 V_{p-p} ±2 дБ (согласованная нагрузка 75 Ом)
G: 0,7 V_{p-p} ±2 дБ (согласованная нагрузка 75 Ом)
G с сигналом синхронизации/Y: 1 V_{p-p} ±2 дБ синхроимпульсы отрицательные (согласованная нагрузка 75 Ом)
V/C_в (P_в): 0,7 V_{p-p} ±2 дБ (согласованная нагрузка 75 Ом)
SYNC/HD: вход синхронизации композитного сигнала: Уровень TTL, положительный/отрицательный
Вход строчной синхронизации: Уровень TTL, положительный/отрицательный
VD: вход кадровой синхронизации: Уровень TTL, положительный/отрицательный
- 3D SYNC Разъем RJ45
- IR IN Миниатюрное гнездо
- REMOTE RS-232C: 9-контактный D-sub (гнездо)

Общие

- Габариты 407,4 мм × 179,2 мм × 463,9 мм (Ш × В × Г)
- Масса Приблизительно 10 кг
- Требования к электропитанию
От 100 до 240 В переменного тока; от 3,8 А до 1,3 А, 50/60 Гц
- Потребляемая мощность
Максимальная 300 Вт
В режиме ожидания: 8 Вт
В режиме ожидания (в экономичном режиме): 0,5 Вт
- Диапазон рабочих температур
От 5°C до 35°C
- Диапазон рабочей влажности
От 35% до 85% (без конденсации)
- Диапазон температур хранения
От -20°C до +60°C
- Диапазон влажности хранения
От 10% до 90%

Комплектация проектора

- Пульт ДУ RM-PJ20 (1)
Марганцевые батарейки типа AA (R6) (2)
Кабель электропитания (1)
Крышка объектива (1)
Адаптер переменного тока зарядного устройства USB (1)

Инструкции по эксплуатации (1)
 Очки 3D (2)*
 Зарядный кабель USB (1)*
 Пакет для очков 3D (2)*
 Передатчик 3D Sync (1)*
 * Только для модели VPL-HW30AES

Конструкция и технические характеристики могут изменяться без дополнительного уведомления.

Комплектующие, приобретаемые дополнительно

Лампа проектора LMP-H202 (для замены)
 Кронштейн для закрепления проектора на потолке PSS-H10
 Очки 3D
 TDG-PJ1
 Передатчик 3D
 TMR-PJ1

Предупреждения относительно подключения питания

Используйте для подключения питания кабель, соответствующий напряжению местной сети электропитания.

	США, Канада	Континентальная Европа	Великобритания, Ирландия, Австралия, Новая Зеландия	Япония	Китай
Тип штекера	YP-3	YP-12A	*	YP-359	VM0722
Тип разъема	YC-13	YC-13D	VM0303B	YC-13	VM0724
Тип кабеля	SVT	H05VV-F	CEE (13) 53 rd (OC)	VCTF	227 IEC 53 (RVV)
Номинальное напряжение и ток	10A/125B	10A/250B	10A/250B	12A/125B	10A/250B
Стандарт безопасности	UL/CSA	VDE	VDE	DENANHO	CCC

* Используйте штекер, соответствующий требованиям каждой страны/региона и указанным техническим характеристикам.

Предварительно настроенные сигналы

В таблице указаны сигналы и видеоформаты, пригодные для проецирования с помощью данного устройства.

Если на вход проектора подается какой-либо сигнал, не указанный в таблице ниже, изображение может демонстрироваться неправильно.

№ пресета	Предварительно настроенный сигнал (разрешение)		fH (кГц)	fV (Гц)	Синхронизация	Размер по горизонтали
3	480/60i	480/60i (720 × 480i)	15.734	59.940	SonG/Y или composite sync	—
4	576/50i	576/50i (720 × 576i)	15.625	50.000	SonG/Y или composite sync / composite video	—
5	480/60p	480/60p (Progressive NTSC) (720 × 480p)	31.470	60.000	SonG/Y	—
6	576/50p	576/50p (Progressive PAL) (720 × 576p)	31.250	50.000	SonG/Y	—
7	1080/60i	1035/60i (1920 × 1035i) 1080/60i (1920 × 1080i)	33.750	60.000	SonG/Y	—
8	1080/50i	1080/50i (1920 × 1080i)	28.130	50.000	SonG/Y	—
9	1080/24PsF (48i)	1080/24PsF (48i) (1920 × 1080i)	27.000	48.000	SonG/Y	—
10	720/60p	720/60p (1280 × 720p)	45.000	60.000	SonG/Y	—
11	720/50p	720/50p (1280 × 720p)	37.500	50.000	SonG/Y	—
12	1080/60p	1080/60p (1920 × 1080p)	67.500	60.000	—	—
13	1080/50p	1080/50p (1920 × 1080p)	56.260	50.000	—	—
14	1080/24p	1080/24p (1920 × 1080p)	26.973	23.976	—	—
18	720/60p (Frame packing)	720/60p (1280 × 720p)	90.000	60.000	—	—
19	720/50p (Frame packing)	720/50p (1280 × 720p)	75.000	50.000	—	—
20	1080/24p (Frame packing)	1080/24p (1920 × 1080p)	53.946	23.976	—	—

№ пресета	Предварительно настроенный сигнал (разрешение)	fH (кГц)	fV (Гц)	Синхронизация	Размер по горизонтали	
26	640 × 480	VESA 60	31.469	59.940	H-neg, V-neg	800
27		Mac 13	35.000	66.667	H-neg, V-neg	864
28		VESA 72	37.861	72.809	H-neg, V-neg	832
29		VESA 75 (IBM M3)	37.500	75.000	H-neg, V-neg	840
30		VESA 85 (IBM M4)	43.269	85.008	H-neg, V-neg	832
31	800 × 600	VESA 56	35.156	56.250	H-pos, V-pos	1024
32		VESA 60	37.879	60.317	H-pos, V-pos	1056
33		VESA 72	48.077	72.188	H-pos, V-pos	1040
34		VESA 75 (IBM M5)	46.875	75.000	H-pos, V-pos	1056
35		VESA 85	53.674	85.061	H-pos, V-pos	1048
37	1024 × 768	VESA 60	48.363	60.004	H-neg, V-neg	1344
38		VESA 70	56.476	70.069	H-neg, V-neg	1328
39		VESA 75	60.023	75.029	H-pos, V-pos	1312
45	1280 × 960	VESA 60	60.000	60.000	H-pos, V-pos	1800
47	1280 × 1024	VESA 60	63.974	60.013	H-pos, V-pos	1696
50	1400 × 1050	SXGA +	65.317	59.978	H-neg, V-pos	1864
55	1280 × 768	1280 × 768/60	47.776	59.870	H-neg, V-pos	1664
56	1280 × 720	1280 × 720/60	44.772	59.855	H-neg, V-pos	1664

Номера пресетов для каждого входного сигнала

Аналоговый сигнал

Сигнал	Номер пресета
Компонентный сигнал (разъемы INPUT A и Y Pв/Св Pr/CR)	С 3 по 11
Видеосигнал GBR (разъем INPUT A)	С 3 по 11
Компьютерный сигнал (разъем INPUT A)	26, с 28 по 35, с 37 по 39, 55, 56

Цифровой сигнал

Сигнал	Номер пресета
Компонентный сигнал (разъемы HDMI 1, 2)	С 3 по 8, с 10 по 14, с 18 по 20
Видеосигнал GBR (разъемы HDMI 1, 2)	С 3 по 8, с 10 по 14, с 18 по 20
Компьютерный сигнал (разъемы HDMI 1, 2)	С 10 по 13*, 26, 32, 37, 45, 47, 50, 55

* Некоторые подаваемые с компьютеров цифровые входные сигналы могут демонстрироваться с номером ячейки памяти компонентного сигнала или сигнала Video GBR.

Входные сигналы и регулируемые/настраиваемые параметры

В зависимости от входного сигнала, некоторые параметры меню не могут быть настроены. Такие параметры указаны в следующих таблицах. Неизменяемые параметры не отображаются в меню.

Меню Picture (изображение)

Параметр	Входной сигнал		
	Компонентный сигнал	Видеосигнал GBR	Компьютерный сигнал
Advanced Iris	●	●	●
Lamp Control	●	●	●
Motion Enhancer	●	●	–
Contrast	●	●	●
Brightness	●	●	●
Color	●	●	–
Hue	●	●	–
Color Temp.	●	●	●
Sharpness	●	●	–
NR	● (только пресеты 3, 4, 7, 8, 9)	● (только пресеты 3, 4, 7, 8, 9)	–
MPEG NR	●	●	●
Film Mode	● (только пресеты 3, 4, 7, 8, 9)	● (только пресеты 3, 4, 7, 8, 9)	–
Black Level Adj. *1	●	●	–
White Level Adj. *1	●	●	–
Gamma Correction *1	●	●	●
x.v.Color	●	–	–
Color Space	●	●	●
RCP	●	●	●

● : Доступно/можно настраивать.

– : Недоступно/невозможно настроить.

Меню Screen

Параметр	Входной сигнал		
	Компонентный сигнал	Видеосигнал GBR	Компьютерный сигнал
Wide Mode	●	●	● *3
Over Scan	●	●	—
Screen Area *2	● (только пресеты 7, 8, 9, 12, 13, 14)	● (только пресеты 7, 8, 9, 12, 13, 14)	—
V Center *4	●	●	●
Vertical Size *4	●	●	—
APA	—	—	● *5
Phase	—	—	● *5
Pitch	—	—	● *5
Shift	● *5	● *5	●

● : Доступно/можно настраивать.

— : Недоступно/невозможно настроить.

*1 : Параметр можно использовать только, когда для параметра x.v.Color установлена настройка Off (отключить).

*2 : Данный параметр можно использовать только, когда в меню Screen  для параметра Over Scan установлена настройка On (включить), а для параметра Wide Mode установлена настройка Full.

*3 : Если входной сигнал подается с компьютера, данную настройку невозможно использовать, если формат изображения 16:9 или шире (фиксируется настройка Full 1).

*4 : Данный параметр можно использовать только, когда для параметра Wide Mode выбрана настройка Zoom.

*5 : Данный параметр можно использовать только для аналогового сигнала.

Примечание

Если для соединения используются такие кабели как HDMI и др., найдите тип сигнала в меню Information  (☞ стр. 60) и таблице для цифровых сигналов (☞ стр. 78) и проверьте, какие параметры доступны для настройки.

Совместимые сигналы 3D

Проектор позволяет воспроизводить сигналы 3D следующих типов.

Разрешение	Формат 3D-сигнала
720/60, 50P	Формат Side-by-Side
	Формат Over-Under*
	Frame packing*
1080/60, 50i	Формат Side-by-Side*
1080/24P	Формат Over-Under*
	Frame packing*
1080/60, 50P	Формат Side-by-Side
	Формат Over-Under

*: Обязательный формат 3D стандарта HDMI.

Сигналы 3D и регулируемые/настраиваемые параметры

В зависимости от сигналов 3D некоторые параметры меню не могут быть отрегулированы/настроены. Неизменяемые параметры не отображаются в меню. Такие параметры указаны в следующих таблицах.

Параметр	3D-сигнал			
	720/60, 50P	1080/60, 50i	1080/24P	1080/60, 50P
Advanced Iris	–	–	–	–
Lamp Control	– (фиксированная установка High)	– (фиксированная установка High)	– (фиксированная установка High)	– (фиксированная установка High)
Motion enhancer	–	–	●	–
NR	–	–	–	–
MPEG NR	●	●	– *	●
Film mode	–	–	–	–
x.v.Color	–	–	● (только компонентный сигнал)	–
Wide mode	– (фиксированная установка Full)	– (фиксированная установка Full)	– (фиксированная установка Full)	– (фиксированная установка Full)
Over scan	–	–	–	–
Screen area	– (фиксированная установка Full)	– (фиксированная установка Full)	– (фиксированная установка Full)	– (фиксированная установка Full)
V keystone	– (фиксированная установка 0)	– (фиксированная установка 0)	● (фиксированная установка 0)	– (фиксированная установка 0)

●: Доступно/можно настраивать.

–: Недоступно/невозможно настроить.

* Данную настройку можно сделать для формата Over-Under.

Когда на проекторе настроено преобразование видеосигнала из изображения 2D в изображение 3D, некоторые параметры в меню могут быть недоступны для регулировки/настройки, в зависимости от настроек опции 3D Format в меню Function . Неизменяемые параметры не отображаются в меню. Такие параметры указаны в следующих таблицах.

Параметр	Формат 3D		
	Side-by-Side	Over-Under	Simulated 3D
Advanced Iris	–	–	–
Lamp Control	–	–	–
Motion enhancer	● (только пресет 14)	–	●
NR	–	–	● (только пресеты 7 и 8)
MPEG NR	●	●	●
Film mode	–	–	–
x.v.Color	● (только пресет 14)	–	●
Wide mode	–	–	–
Over scan	–	–	–
Screen area	–	–	–
V keystone	● (только пресет 14)	–	–

Закрепление проектора на потолке

Для закрепления проектора на потолке используется специальный кронштейн PSS-H10 Projector Suspension Support. Рабочее расстояние для закрепления на потолке показано ниже.

- L' : Расстояние между экраном и установочным отверстием на той стороне крепежного узла, который крепится к потолку (на передней стороне)
- y' : Расстояние между потолком и центром экрана, при котором изображение не блокируется или не обрезается

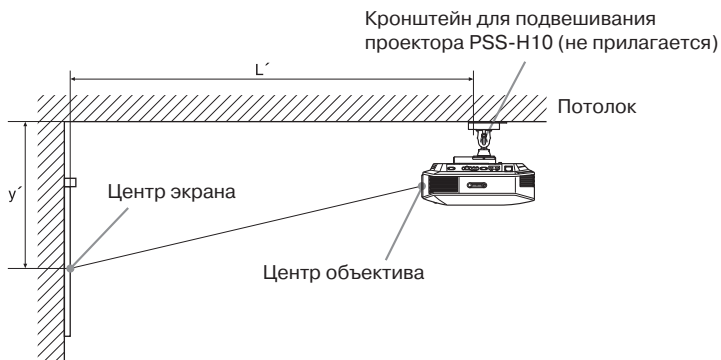

Для экрана с соотношением сторон 16:9

Размер экрана SS (дюйм)		40	60	80	100	120	150	200	250	300
(мм)		1016	1524	2032	2540	3048	3810	5080	6350	7620
L'	(минимальное)	1385 (54 ¹⁷ / ₃₂)	2008 (79 ¹ / ₁₆)	2632 (103 ⁵ / ₈)	3256 (128 ⁵ / ₃₂)	3879 (152 ²³ / ₃₂)	4814 (189 ¹⁷ / ₃₂)	6373 (250 ²⁹ / ₃₂)	7932 (312 ⁹ / ₃₂)	9491 (373 ²¹ / ₃₂)
	(максимальное)	2013 (79 ⁹ / ₃₂)	2955 (116 ⁵ / ₁₆)	3896 (153 ³ / ₈)	4837 (190 ⁷ / ₁₆)	5779 (227 ¹ / ₂)	7190 (283 ³ / ₃₂)	9544 (375 ³ / ₄)	11897 (468 ³ / ₈)	14250 (561 ¹ / ₃₂)
y'	(минимальное)	249 (9 ⁷ / ₈)	374 (14 ³ / ₄)	498 (19 ⁵ / ₈)	623 (24 ⁵ / ₈)	747 (29 ¹ / ₂)	934 (36 ⁷ / ₈)	1245 (49 ¹ / ₈)	1557 (61 ³ / ₈)	1868 (73 ⁵ / ₈)
	(максимальное)	592 (23 ³ / ₈)	754 (29 ³ / ₄)	916 (36 ¹ / ₈)	1078 (42 ¹ / ₂)	1240 (48 ⁷ / ₈)	1483 (58 ¹ / ₂)	1887 (74 ³ / ₈)	2292 (90 ¹ / ₄)	2697 (106 ¹ / ₄)

Ед. измерения: мм (дюйм)

Расчет установочных расстояний

$$L' \text{ (минимальное)} = 31,1781 (1 \frac{7}{32}) \times SS + 137,7 (5 \frac{13}{32})$$

$$L' \text{ (максимальное)} = 47,0644 (1 \frac{27}{32}) \times SS + 130,8 (5 \frac{5}{32})$$

$$y' \text{ (минимальное)} = 6,2263 (1 \frac{1}{4}) \times SS$$

$$y' \text{ (максимальное)} = 8,0942 (5 \frac{1}{16}) \times SS + 268,5 (10 \frac{9}{16})$$

Для экрана с соотношением сторон 4:3

Размер экрана SS (дюйм)		40	60	80	100	120	150	200	250	300
(мм)		1016	1524	2032	2540	3048	3810	5080	6350	7620
L'	(минимальное)	1664 (65 ¹ / ₂)	2427 (95 ⁹ / ₁₆)	3190 (125 ¹⁹ / ₃₂)	3953 (155 ²¹ / ₃₂)	4717 (185 ¹¹ / ₁₆)	5861 (230 ³ / ₄)	7769 (305 ⁷ / ₈)	9677 (380 ³¹ / ₃₂)	11585 (456 ³ / ₃₂)
	(максимальное)	2435 (95 ²⁷ / ₃₂)	3587 (141 ⁷ / ₃₂)	4739 (186 ⁹ / ₁₆)	5891 (231 ²⁹ / ₃₂)	7043 (277 ⁹ / ₃₂)	8771 (345 ⁵ / ₁₆)	11651 (458 ¹¹ / ₁₆)	14531 (572 ¹ / ₁₆)	17411 (685 ¹⁵ / ₃₂)
y'	(минимальное)	305 (12 ¹ / ₈)	457 (18)	610 (24 ¹ / ₈)	762 (30)	914 (36)	1143 (45)	1524 (60)	1905 (75)	2286 (90)
	(максимальное)	665 (26 ¹ / ₄)	863 (34)	1061 (41 ⁷ / ₈)	1259 (49 ⁵ / ₈)	1457 (57 ³ / ₈)	1754 (69 ¹ / ₈)	2250 (88 ⁵ / ₈)	2745 (108 ¹ / ₈)	3240 (127 ⁵ / ₈)

Ед. измерения: мм (дюйм)

Расчет установочных расстояний

$$L' \text{ (минимальное)} = 38,1569 (1 \frac{1}{2}) \times SS + 137,7 (5 \frac{13}{32})$$

$$L' \text{ (максимальное)} = 57,5992 (2 \frac{9}{32}) \times SS + 130,8 (5 \frac{5}{32})$$

$$y' \text{ (минимальное)} = 7,62 (5 \frac{1}{16}) \times SS$$

$$y' \text{ (максимальное)} = 9,906 (3 \frac{3}{8}) \times SS + 268,5 (10 \frac{9}{16})$$

Закрепление кронштейна для подвешивания проектора PSS-H10

Подробная информация по закреплению проектора на потолке приводится в «Руководстве по установке PSS-H10 для дилеров». По вопросам установки обязательно проконсультируйтесь с квалифицированным специалистом Sony.

Ниже приводятся размеры, которые понадобятся для закрепления проектора на потолке с использованием кронштейна PSS-H10.

Вид сверху

Установите проектор так, чтобы центр объектива был расположен параллельно центру экрана.

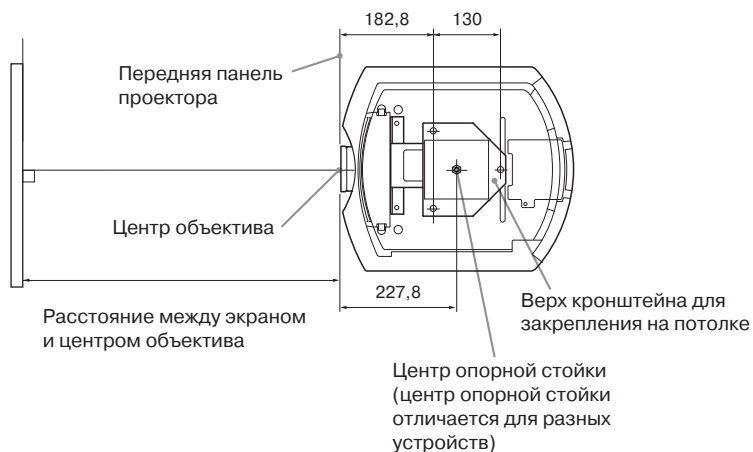

Вид спереди

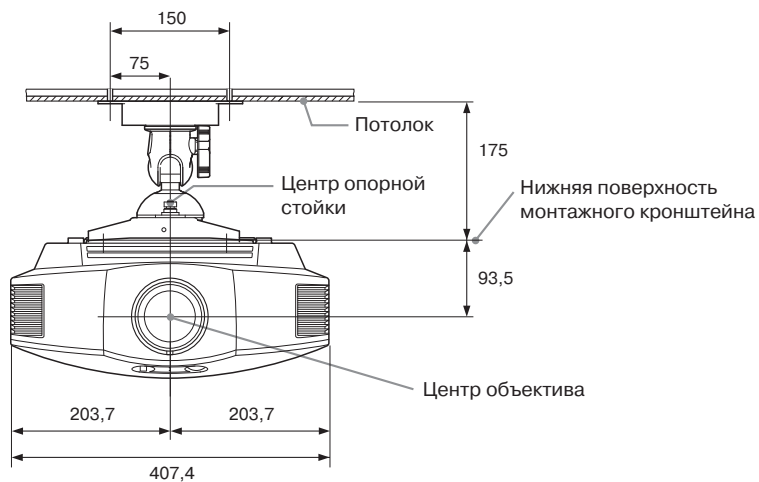

Вид сбоку

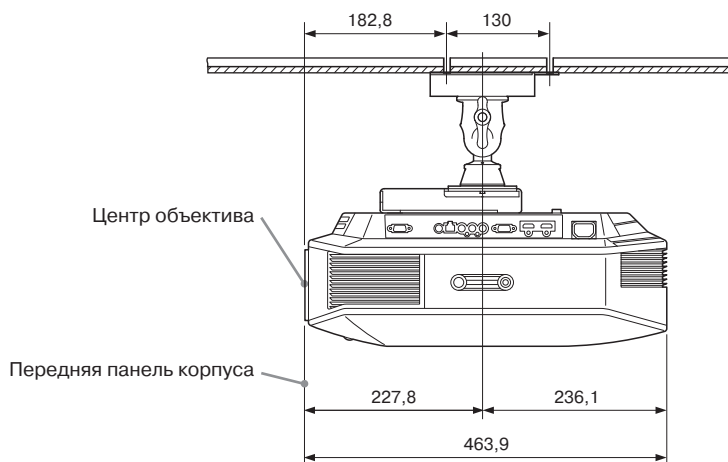

Алфавитный указатель

Цифры

3D Settings (настройки 3D)	
2D-3D Display Sel.	55
3D Depth Adjust	56
3D Format	55
3D Glasses Bright	56
Simulated 3D Effect	56

В

Восстановление настроек по умолчанию	
Восстановление настроек	45
Восстанавливаемые параметры	45
Выбор языка меню	29

Д

Допустимые сигналы 3D	81
----------------------------	----

К

Комплектация проектора	11
-----------------------------	----

М

Меню	
Advanced Picture (дополнительные настройки изображения)	50
Function (функции)	55
Information (информация)	60
Installation (установка)	58
Picture (изображение)	46
Screen (экран)	51
Setup (настройка)	53
Меры безопасности	7

О

Очки 3D	
Использование очков 3D	37

П

Память предварительной настройки ...	61
Поиск и устранение неисправностей ...	64
Предварительно настроенные сигналы	77
Пульт ДУ	
Расположение элементов управления	10
Установка батареек	11

Р

Расположение элементов управления	
Задняя/нижняя панель	9
Передняя/правая панель	8
Регулировка	
Качества изображения	39
Позиции изображения	20
Регулируемая ножка	24
Режим ожидания	53

С

Соединение с	
Видеовоспроизводящим оборудованием	25
Компьютером	27
Приобретаемым отдельно передатчиком 3D Sync	28
Сообщения	
Внимание	68
Предупреждение	68

Т

Технические характеристики	75
----------------------------------	----

У

Установка проектора на потолке	83
-------------------------------------	----

A		H	
Adjust Signal (настроить сигнал)		HDMI	25
APA	52	Hue (цветовой тон)	48
Phase	52	I	
Pitch	52	Image Flip (переворот изображения)	58
Shift	52	Input-A Signal Sel. (выбор сигнала для входа A)	54
Advanced Iris (усовершенствованная диафрагма)	47	L	
APA	52	Lamp Control (управление лампой)	47
Auto Input Search (автоматический поиск входа)	57	Lamp Timer (таймер лампы)	60
B		Language (язык)	53
Background (фон)	57	M	
Black Level Adj. (регулировка уровня черного)	49	Motion Enhancer (улучшение изображения движения)	47
Blanking (гашение)	58	Motionflow (улучшение воспроизведения движения)	47
Brightness (яркость)	47	MPEG NR (шумопонижение MPEG)	48
C		N	
Cinema Black Pro (регулировка черного)	47	NR (шумопонижение)	48
Color Space (цветовое пространство)	49	O	
Color Temp. (температура цвета)	48	Over Scan (забегание развертки)	52
Contrast (контрастность)	47	P	
Control for HDMI	56	Panel Alignment	59
Cooling Setting (настройка охлаждения)	53	Picture Mode (режим изображения)	
E		CINEMA	38
Expert Setting (экспертная настройка)	48, 49	Cinema	46
F		DYNAMIC	38
fH	60	Dynamic	46
fV	60	GAME	38
G		Game	46
Gamma Correction (гамма-коррекция)	49	PHOTO	38
		Photo	46
		STANDARD	38
		Standard	46
		USER	38
		User	46

R	
RCP	50
S	
Screen Area (область экрана)	52
Sharpness (резкость)	48
Status (состояние)	53
V	
V Keystone (трапециевидное искажение по вертикали)	58
W	
White Level Adj. (регулировка уровня белого)	49
WIDE MODE (широкоэкранный режим)	33
Wide Mode (широкоэкранный режим)	
Full	51
Full 1	51
Full 2	51
Normal	51
Wide Zoom	51
Zoom	51
X	
x.v.Color	49, 63

<http://www.sony.ru/>